

NAVEE Electric Scooter

EE Kasutusjuhend

SPU: V40i Pro/V50i Pro



1. Ohutusjuhised

TÄHTIS! Lugege neid hoolikalt enne toote kasutamist ning hoidke need edaspidiseks kasutamiseks alles. Üksikasjaliku e-kasutusjuhendi leiate veebisaidilt www.naveetech.com

- **Ä**rge laske vähenenud (füüsilise, sensoorse või vaimse) võimekusega inimestel (sh lastel) või ilma asjakohaste kogemuste ja teadmisteta inimestel seadet kasutada, välja arvatud juhul kui neid on selleks juhendatud nende ohutuse eest vastutava isiku poolt.

Bastele tuleb õpetada, et nad ei tohi kodumasina mängida.
- **S**ee kodumasin on mõeldud sõitjatele, kes on vähemalt 8-aastased või isikutele, kellel on vähesemad füüsilised, sensoorsed või vaimsed võimed, või kellel puuduvad vajalikud varasemad teadmised ja kogemused, kui neid on selleks juhendanud nende ohutuse ees vastutav isik. Lapsed ei tohi kodumasina mängida.
- **K**odumasinat tohib kasutada ainult kodumasina tarnitud toiteallikaga.
- **S**õites kandke alati kiivrit, kää-/randmepatju, põlvepatju, küünarnukipatju ja muid kaitsevahendeid.
- **T**õukerastat tohib korraga kasutada vaid üks kasutaja. **K**ienäkums viennär valkät apavus. **Ä**rge suunake sõidukit mujale.

See toode on mõeldud ainult isiklikuks sõiduks ja ei ole mõeldud akrobaatiliseks kasutamiseks.
- **T**oode on soovitatav üle 16-aastastele ja alla 50-aastastele sõitjatele. **C**nimesed, kes ei sobiks selle tootega sõita, on muu hulgas: 1) alkoholi või narkootikumide mõju all olevad isikud; 2) isikud, kes ei ole võimelised tegelema raske füüsilise tegevusega tervise või füüsilise seisundi tõttu; 3) isikud, kes ei suuda säilitada oma tasakaalu või kes ei suuda säilitada oma tasakaalu mootorika häärete tõttu; 4) isikud, kelle kaal ületab kaalu piirangu; 5) rasedad naised; 6) nägemis- ja/või kuulmispuudega isikud.
- **J**ärgige tootel sõites alati kohalikke õigusakte ja reegleid. **Ä**rge sõitke kohalike seadustega keelatud asukohas.

Kui sõidate riikides ja piirkondades, kus puuduvad elektriliste tõukerastate asjakohased riiklikud standardid ja määrused, järgige kindlasti rangelt selles kasutusjuhendis toodud juhtide ohutusnõudeid. Brightway Innovation Intelligent Technology (Suzhou) Co., Ltd. ei kanna otseselt vastutust ja solidaarvastutust varaliste kahjude, isiklike kaotuste, õnnetuste, õigusvaidluste ja muude ebasoodsate sündmuste eest, mis põhjustavad huvide konflikte, mille on põhjustanud kasutusjuhendi erinev kasutamine.
- Ärge sõitke sõiduradadel või elupiirkondades kus võivad korraga liikuda nii sõidukid kui ka jalakäijad. Kui läbite jalakäijatele mõeldud koha, kus neil on eesõigus, näiteks ülekäiguteed, kõndige tõukeratta kõrval.
- Ärge valige kohti, kus teie esimesel sõidul võivad ette jääda lapsed, jalakäijad, lemmikloomad, sõidukid, jalgrattad või muud takistused ja potentsiaalsed ohud.
- Vajalikud ettevalmistused selle toote kasutamiseks: veenduge, et roolisüsteem on õigesti reguleeritud, et kõik ühendatud tarvikud (näiteks voltimissüsteem) on korralikult pinguldatud ja kahjustamata ning et pidurid ja rattad on heas seisukorras.
- Enne iga sõitu teostage elektritõukeratta põhikontroll. Kui märkate vale seisukorda, näiteks lahtiseid osi, aku madala

täituvuse hoiatust, tühjenenud rehvi või rehvide üleliigset kulumist, veidraid helisid, rikkeid või muud ebatavalist, lõpetage sõitmine viivitamatult ja küsige professionaalset abi.

- Võtke aega, et õppida praktika põhitõdesid, et vältida esimeste kuude jooksul toimuda võivaid tõsisid õnnetusi. Teave praktika ja ohutu kasutamise kohta (leiate veebisaidilt: www.naveetech.com)
- Ohutult sõitmiseks peate nägema selgelt enda ette ja olema selgelt nähtav teistele.
- Ärge sõitke halva ilma, halva nähtavuse ega tugeva füüsilise väsimuse korral.
- Pimedas sõites lülitage esituled sisse ja vähendage kiirust.
- Veenduge, et tõukeratas on paigutatud tasasele pinnale ja et tõukeratas on piisavalt stabiilne, et enne selle juurest lahkumist iseseisvalt seista.
- Elektriline tõukeratas on vabaajasoõduk. Samas peetakse seda avalikes kohtades transpordivahendiks ja sellega kaasnevad võimalikud ohutusriiskid sarnaselt kõigile teistele transpordivahenditele. Rangelt selle juhendi järgi sõitmine kaitseb teid ja teisi kõige rohkem.
- Kasutaja peab kontrollima kasutuspiiranguid kohalike eeskirjade kohaselt. Sõitke tõukerattaga teedel või piirkondades, mis on kohalike eeskirjade ja seadustega lubatud, ja parkige see lubatud kohtadesse. Kui kohalikes määrustes ja seadustes on erinevad nõuded maksimaalse kiiruse kohta, on kohalikud määrad ja seadused ülimuslikud. Järgige liiklusohutuse ja sõiduki eeskirju.
- Austage jalakäijate eesõigust. Ärge ehmatage neid sõites, eriti lapsi. Jalakäijate tagant lähenedes kasutage kella ja teavitage neid lähenemisest; aeglustage tõukerattaga ja mööduge neist vasakult; ristumiskohtades kasutage madalat kiirust ja hoidke paremale (parempoolse liiklusega riikides). Jalakäijatega ristudes sõitke kõige aeglasemal kiirusel või astuge sõidukilt maha.
- Igal juhul ennustage oma trajektoori ja kiirust, järgides liikluseeskirju, kõnniteel liikumise reegleid ja kõige haavatavamaid. Teavitage oma kohalolekut jalakäijat või jalgratturit, kui teid ei nähta ega kuulda. Kaitstud aladel liikuge kõndides. Kaitstud aladel liikuge kõndides. Vältige tiheda liiklusega alasid või ülerahvastatud alasid.
- Suurel kiirusel või olukorrale ebasobiva või ebapiisava kiirusega (halvad ilmastikutingimused, halvad pinnaseotud vms) sõitmine võib põhjustada stabiilsuse või juhitavuse kaotamise. Ohu vähendamiseks peate järgima kõiki selles kasutusjuhendis olevaid juhiseid. Olge toote paigaldamisel ja demonteerimisel ettevaatlik, see võib kukkuda ja põhjustada vigastusi.
- Linnaliikluses tuleb ületada palju takistusi, nagu äärekivid või astmed. Takistustel hüppamist on soovitatav vältida. Oluline on enne nende takistuste ületamist ette näha ja kohandada oma trajektoori ja kiirust vastavalt jalakäijatele. Kui need takistused muutuvad kuju, kõrguse või libisemise tõttu ohtlikuks, on soovitatav tõukerattalt maha astuda.
- Ärge laenake tõukerattast isikutele, kes seda kasutada ei oska. Enne elektrilise tõukeratta teiste laenamist veenduge, et sõitja on lugenud seda kasutusjuhendit ja vaadanud õppevideot ning mõistnud põhitõimeinguid. Tuletage sõitjatele meelde, et nad kannaksid ohutuse tagamiseks õigesti ohutusvarustust.
- Asjakohaste koollitusorganisatsioonide kohta saate teavet oma edasimüüjalt.
- Hoolitsege alati enda ja teiste eest.
- Lenkstangi külge kinnitatud koorem mõjutab sõiduki stabiilsust.
- Ärge puudutage pidurisüsteemi, see võib põhjustada vigastusi teravate servade tõttu. Pidur võib kasutamise ajal kuumeneda. Ärge puudutage seda pärast kasutamist.
- A-kaalutud müürõhutamise on alla 70 dB(A).
- Parema sõidukogemuse saamiseks on soovitatav toodet regulaarselt hooldada.
- Kõrvaldage kasutamisel tekkinud teravad servad.

- Lisaseadmeid ja muid tarvikuid, mis ei ole tootja poolt heaks kiidetud, ei tohi kasutada.
- Sõiduki regulaarne hooldus on ohutustegur.
- Isepinguvad mutrid ja ka muud isepinguvad kinnitused võivad kaotada oma tõhususe ja need võivad vajada uuesti pingutamist.
- Kontrollige regulaarselt erinevate polditud elementide, eriti rattatelgede, voltimissüsteemi, roolisüsteemi ja pidurivõlli pinguldust.
- Sõidukit, sealhulgas roolitoru ja hülssi, vart, kokkuvoldivat mehhanismi ja tagumist pidurit, ei tohi muuta või ümber ehitada.
- Ärge tehke muudatusi, mida ei ole kasutusjuhendis märgitud.
- Veenuduge, tõukeratas on transpordi ajal lülitatud välja ja võimalusel ka originaalpakendis.
- Sobimatust kasutamisest tingitud juhuslike vigastuste, näiteks elektrilöögi ja tulekahju vältimiseks lugege enne kasutamist hoolikalt kasutusjuhendit ja hoidke see edaspidiseks kasutamiseks korralikult alles.
- Palun kasutage seda toodet ainult kasutusjuhendi kohaselt. Toote valest kasutamisest tekkivate kahjude või kahjustuste eest vastutab kasutaja.
- Laadimise ajal või teatud mittetöötavasse režiimi lülitage sõiduk välja.
- Ärge laadige toodet, kui laadimisport või laadimiskaabel on märg. Lugege seda kasutusjuhendit enne laadimist hoolikalt.
- Tõukerast ei tohi laadida, kui ümbritseva õhu temperatuur on üle 40 °C või alla 0 °C.
- Palun säilitage tasasel ja kalleteta sõitmisel ohutu vahemaa. Märja ilmaga pidurdusteekond suureneb.
- Selle toote löögiabsorptsioon ei ole reguleeritav (kui see on asjakohane).
- Seade ei ole ette nähtud kasutamiseks kõrgemal kui 2000 m merepinnast.
- Seade tuleb hoolduse ja osade asendamise ajal toiteallikast lahti ühendada.
- Toiteploki (laaduri) välimine elastne kaabel pole vahetatav; kui kaabel on kahjustatud, tuleb toiteplokk (laadur) kasutusest kõrvaldada.
- Kui painduv voolujuhe või muundur on kahjustatud, tuleb see ohtude vältimiseks asendada tootja, selle teenindusesindaja või vastava kvalifikatsiooniga isikute poolt.
- Ohtude vältimiseks peab defektse toitejuhtme välja vahetama tootja, volitatud teenindus või samaväärse kvalifikatsiooniga isik.
- Tootes on akud, mida saab vahetada ainult kvalifitseeritud tehnik või hooldusfirma.
- See kodumasin sisaldab akusid mille saab asendada ainult vastavate oskustega isikute poolt.

HOIATUS: aku laadimiseks tohib kasutada ainult seadmega kaasas olnud laadurit. Ärge kasutage ühegi teise toode laadurit. Hoidke laadimise ajal ohutut kaugust süttivate materjalidega.

HOIATUS: ärge kasutage kolmanda poole akut või laadurit. Kasutage toodet ainult vooluallikaga LI-0554200130NA.

HOIATUS! Lämpumisohu vältimiseks hoidke plastikust kate

laste käeulatusest eemal.

- **HOIATUS! Ärge kasutage seadet veeallika lähedal.**
- **HOIATUS! Kahjustuste korral lõpetage toote kasutamine.**
- **HOIATUS! Nagu iga mehaanilise komponendi puhul, on ka sõidukile avalduv koormus ja kulumine suur. Erinevad materjalid ja komponendid võivad kulumisele või kasutamisele erinevalt reageerida. Kui komponendi eeldatav tööiga on ületatud,**
- **võib see järsult puruneda, mis võib kasutajat vigastada. Suure koormusega osadel esinevad praod, kriimustused ja värvimuutused näitavad, et komponendi tööiga on läbi. Võtke ühendust volitatud või spetsialiseeritud remonditöökojaga.**

 eemaldatav toiteploki osa

Keskonnaalased juhised

Tõukeratas sisaldab taaslaetavat liitium-ioon akupaketti ja nende akude ebaõige kõrvaldamine kahjustab keskkonda. Akude eemaldamiseks enne tõukeratta kõrvaldamist ja akude nõuetekohaseks kõrvaldamiseks järgige alltoodud samme.

1. Enne tootest eemaldamist on parem akud tühjaks kasutada ja veenduda, et toode on vooluvõrgust lahti ühendatud. Seejärel kruvige tõukeratta alumine kate selle eemaldamiseks lahti.
2. Eemaldage aku konnektor ja seejärel eemaldage akud. Vigastuste vältimiseks ärge kahjustage aku korpust. Ärge kasutage akut, kui see on kahjustatud, imeliku lõhnaga, eraldab suitsu või kuumeneb üle. Hoidke lekkiv aku eemal teistest esemetest.
3. Kõrvaldage eemaldatud akud professionaalses ringlussevõtupunktis.

Kvalifitseeritud hooldustöökoja leidmiseks võtke meiega ühendust aadressil service@navee.tech/www.naveetech.com

2. Pakendi sisu

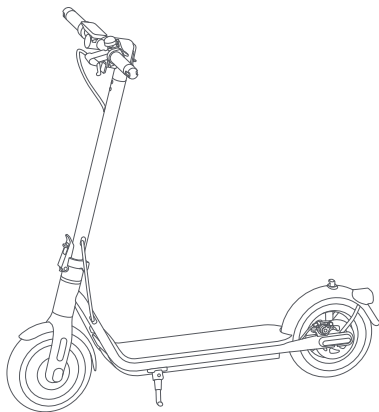

Elektrilise tõukeratta



Oluline teave



QSG

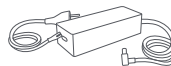

Akulaadur



Kuuskantvõti

Elektrilise tõukeratta

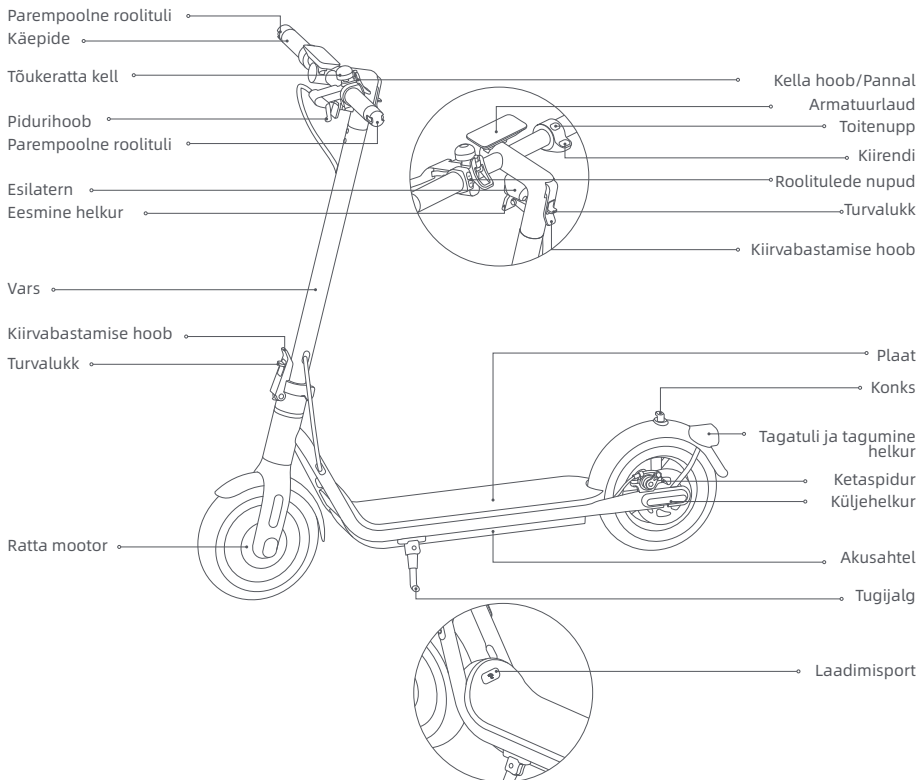

Kasutusjuhendi illustratsioonid on näitlikud, tegelik välimus sõltub reaalsest tootest.

3. Toote ülevaade

Töölaud

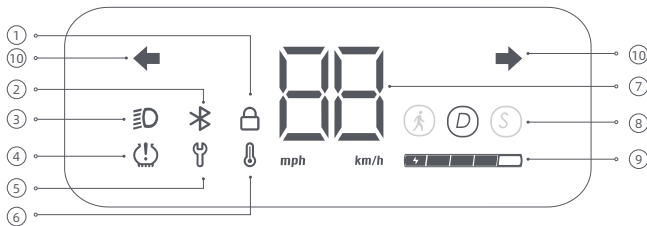

- ① Lukk: sisselülitatud ikoon näitab, et tõukeratas on lukus. Saate tõukeratta lukustada ja lukust avada rakendusega NAVEE.
- ② Bluetooth: Bluetooth ikoon on alati sees ja see näitab, et tõukeratas on mobiilsideseadmega edukalt ühendatud.
- ③ Tuli: kui roller on sisse lülitatud, vajutage esi- ja tagatulede sisse/välja lülitamiseks toitenuppu. Teise võimalusena saate APP kaudu lubada automaatse valgustundlikkuse funktsiooni. Sõidu ajal lülituvad esi- ja tagatuli automaatselt sisse/välja vastavalt ümbritseva valguse eredusele.

Märkus. Kui lülitate valguse käsitsi sisse või välja pärast automaatse valgustundlikkuse funktsiooni aktiveerimist, lülitub see funktsioon ajutiselt välja. Selle toimimiseks peate elektrilise tõukeratta taaskäivitama.



- ④ Täitmine: rakenduse NAVEE kaudu saate seadistada rehvihoolduse meeldetuletuse. kui rehvide täitmise ikoon on valgustatud, tähendab see, et on aeg rehve hooldada.

Nõuanded. Pärast hooldamist järgige rakenduses kuvatavaid juhiseid või vajutage korraka pidurit ja toiteklahvi, et armatuurlaualle kuvatav rehvipumpamise meeldetuletus välja lülitada.

- ⑤ Tõrketeatis: Kui multivõtme ikoon helendab punaselt, on tekkinud tõrge.
- ⑥ Temperatuurihoiatus: Kui aku temperatuur on liiga kõrge või liiga madal, aktiveeritakse temperatuuri ikoon. Kasutage või laadige tõukeratast pärast aku temperatuuri normaliseerumist.
- ⑦ Kiirusmõõdik: Sellel kuvatakse tõukeratta töö ajal kiirus. Kui tõukerattal on probleem, kuvatakse siin tõrkekood. Kui tõukeratas laeb, näitab see aku taset.
- ⑧ Sõidurežiimid: \uparrow on kõndimisrežiimi jaoks maksimaalsel kiirusel 6 km/h. Selle režiimi aktiveerimisel vilgub tagatuli punaselt. D tähistab standardrežiimi. S tähistab spordirežiimi.
- ⑨ Aku tase: Aku taset näidatakse viieosalisel ribal mille iga osa tähistab 20% aku maksimaalsest tasemest.
- ⑩ Suunatud: kui tõukeratas on sees, vajutage vasakat või paremat roolinuppu, seejärel vilguvad vastav suunatuli ja juhtpaneelil olev märgutuli. Samal ajal reageerib sumisti sama sagedusega. Suunatule välja lülitamiseks vajutage uuesti nuppu.

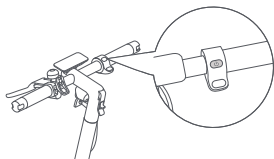
Toitenupp



Tõukeratta sisse lülitamiseks vajutage nupule , välja lülitamiseks hoidke nuppu  kaks kuni kolm sekundit all. Kui tõukeratas on sees, vajutage üks kord et lülitada esi- ja tagatuli sisse/välja; kahekordne vajutus vahetab sõidurežiimi.

Märkus: Ooterežiimis olev tõukeratas lülitub 10 minuti möödudes automaatselt välja. Ooterežiim tähendab, et tõukeratast laetakse või see pole lukustatud, kuid on sisse lülitatud ja seda ei kasutata.

4. Kokku panemine

1. Seadke vertikaalne vars täiesti püstiasendisse, tõstke turvalukk üles ja lükake kokkupaneku võtit kindlalt sissepoole. Seejärel vabastage tugijalg.

2. Vajutage turvalukustit ja tõmmake vabastushoob välja. Seejärel pöörake juhtrauda 90° vastupäeva ja lükake vabastushoob sisse.

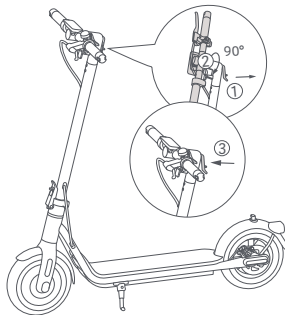
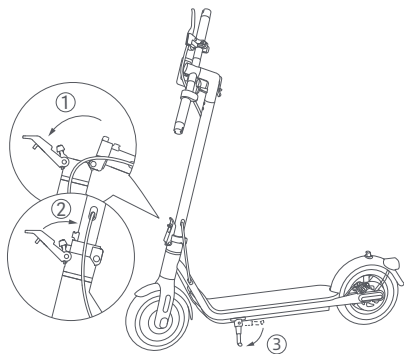

5. Laadimine

Teie tõukeratas on täielikult laaditud, kui akulaaduri LED on punase asemel roheline.

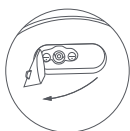
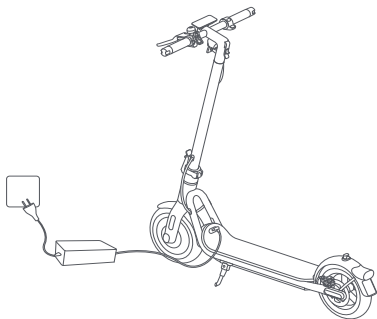

1. Avage laadimisporti kaas.



2. Ühendage akulaadur laadimisportiga.

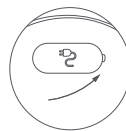

3. Pärast laadimist tõmmake pistikust ja sulgege laadimisporti kaas tihedalt.

HOIATUS!

- Võimalike kahjustuste või tulekahjude vältimiseks kasutage ainult tootja originaallaadurit. Laadimise ajal lülitage sõiduk välja või mingile mittetöötavale režiimile.
- Laadige tõukeratas ainult siseruumis ja ärge jätke seda vihma kätte. Hoidke tõukeratas eemal soojusallikatest, lahtisest tulest, tule- ja/või plahvatusohtlikest gaasidest (rõhu all ja veeldatud).

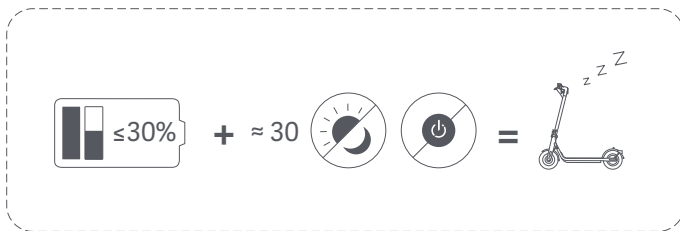

Kui tõukeratas on olnud umbes kuu aega välja lülitatud ja selle aku energiaru on alla 30%, lülitub tõukeratas puhkerežiimi. Sel juhul ei saa tõukeratas sisse lülitada. Puhkerežiimi tühistamiseks ja aku aktiveerimiseks laadige tõukeratas umbes kolm sekundit.

6. Looge ühendus NAVEE rakendusega

Märkus. Teie ohutuse huvides ei saa uut tõukeratast täielikult aktiveerida enne, kui see on teie mobiiltelefoniga ühendatud. Pärast sisselülitamist hakkab see pidevalt piiksuma ja selle kiirus on piiratud kiirusega 10 km/h. Kui tõukeratast esimest korda kasutatakse, tuleb see rakenduses NAVEE aktiveerida pärast ohutusjuhiste vaatamist. Kui tõukeratas on aktiveeritud, lõpeb piiksumine ja kiirusepiirang tühistatakse.

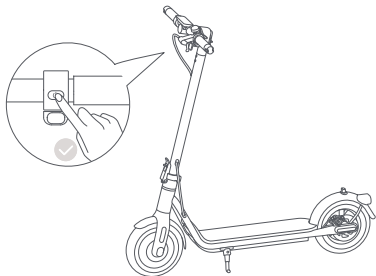

1. Rakenduse allalaadimiseks ja installimiseks skannige QR-kood. Seejärel saate registreeruda / sisse logida.



2. Lülitage tõukeratas sisse; vilkuv Bluetoothi ikoon näitab, et tõukeratas ootab ühendamist.

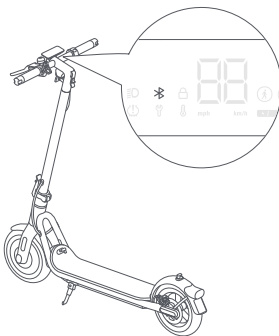

3. Avage NAVEE rakendus, klõpsake [Seadme sidumine] ja järgige tõukeratta sidumiseks juhiseid.

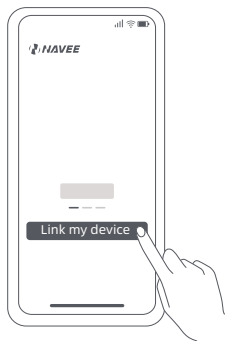

Lähtestage Bluetooth

Veenduge, et tõukeratas on sisse lülitatud. Vajutage pidurihooba ja vajutage lähtestamiseks viis korda toitenuppu. Kui tõukeratas piiksub, on see edukalt lähtestatud.

Tehasesätete taastamine

Veenduge, et tõukeratas on sisse lülitatud. Vajutage pidurihooba ja hoidke samal ajal toitenuppu seitse sekundit all. Tõukeratta tehasesätted on taastatud, kui kuulete piiksu. See toiming kustutab tõukerattas salvestatud andmed täielikult. Jätkake ettevaatlikult.

Märkus: Tõukerattast ei saa sõidu ajal ega lukustatuna tehasesätetele taastada.

7. Sõitmisega alustamine

Kontrollid enne sõitu

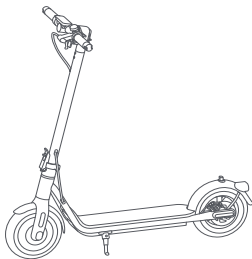

Enne iga sõitu kontrollige oma tõukeratta olekut, sh rehvide töökorda, aku taset ja tõukeratta kere seisukorda ning veenduge, et ükski osa pole lahti ega kahjustatud.

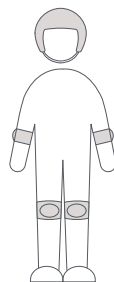

Sõites kandke alati kiivrit, käe-/randmepatju, põlvepatju, küünarnukipatju ja muid kaitsevahendeid.

Märkus: Enne sõitmist kontrollige rehvirõhku. Soovitatav rehvirõhk on 45–50 psi.

Sõidu alustamine ja kiirendamine

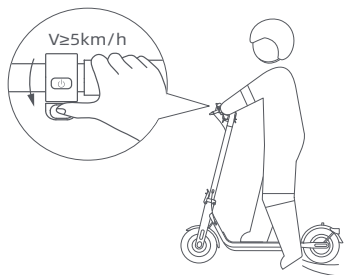

Astuge ühe jalaga plaadile ja tõugake aeglaselt teisega maapinnalt hoogu. Kui tõukeratas hakkab liikuma, seiske mõlema jalaga alusel ja vajutage kergelt gaasi.

Märkus: Selle elektrilise tõukeratta toiteks on elektrimootor. Turvaliseks kasutamiseks saate kasutada kiirendit alles siis, kui tõukeratas on saavutanud kiiruse üle 5 km/h.

Roolimine

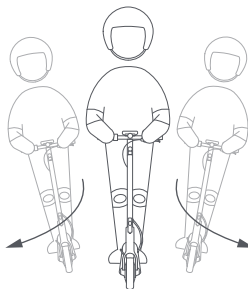

Pöörates kallutage kere pööramise suunas ja pöörake aeglaselt lenkstangi.

Aeglustamine, pidurdamine ja parkimine

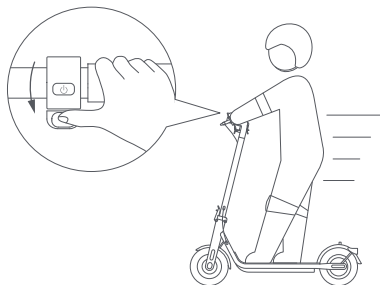

Aeglustamiseks vabastage kiirendi; kiiremaks pidurdamiseks pigistage pidurihooba.

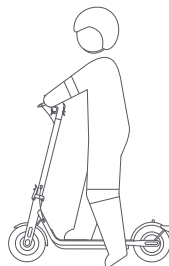

Kui tõukeratta kiirus väheneb või see peatub, pange üks jalg maha, et maha tulla. Tõukeratta parkimiseks pöörake tugijalg alla.

HOIATUS PARKIMISE KOHTA

- Ärge parkige tõukerast kallakule.
- Veenduge, et tõukeratas on paigutatud tasasele pinnale ja et tõukeratas on piisavalt stabiilne, et enne selle juurest lahkumist iseseisvalt seista.



HOIATUS: Lukustage pargitud tõukeratas, et teised ei saaks seda kasutada.

8. Tõukeratta lukustamine ja lukust avamine

Tõukeratta lukustamisel mootor lukustub ja kõik juhtpaneelil ikoonid peale Bluetoothi ikooni ja lukuikooni kustuvad automaatselt. Kui tõukeratas pole Bluetoothi levipiirkonnas, siis Bluetoothi ühendus katkeb ja selle ikoon kustub.

Tõukeratta lukustamisel rakenduse kaudu mootor lukustub ja toitenupp ei tööta. Kui tõukerast üritatakse jõuga liigutada, on selle esiratas blokeeritud, kostab helisignaali ja telefon annab värinaga märguande. See funktsioon ei takistada siiski tõukeratta varastamist – hoidke oma tõukerast kindlas kohas. Tõukeratas lülitub automaatselt välja 24 tunni möödudes lukustamisest ja jääb lukustatuks ka uuesti sisselülitamisel. Tõukeratta lukust avamiseks puudutage rakenduses valikut „Ava lukust“. Tõukeratta lukustamine kulutab akuenergiat – kasutage seda funktsiooni mõistlikult.



Ettevaatusabinõud

Märkus: Lugege järgmiseid ettevaatusabinõusid hoolikalt enne toote kasutamist ja järgige neid.

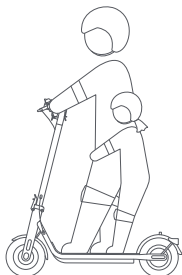

Seda toodet tohib kasutada ainult üks inimene, ärge vedage teisi.

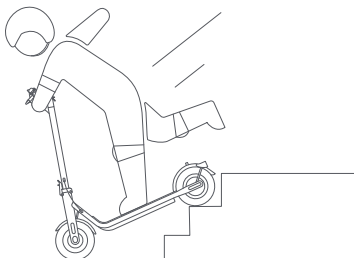

Ärge üritage sõita trepist üles või alla või sõita üle takistuste.

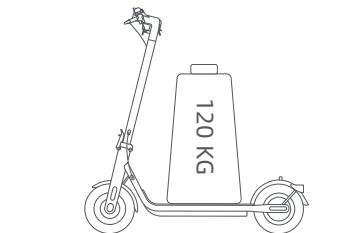

Ärge kasutage toodet üle maksimaalse lubatud koormuse (120 kg), mis on tootele määratud.

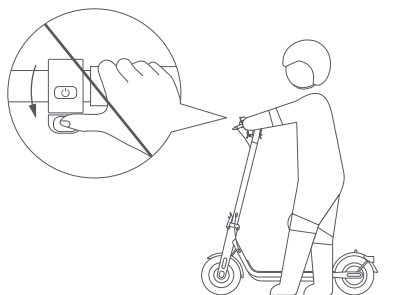

Ärge vajutage kiirendile kui kõnnite tõukeratta kõrval.

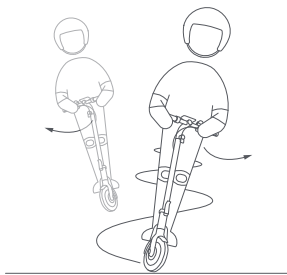

Ärge muutke roolimise suunda äkiliselt või suurel kiirusel.

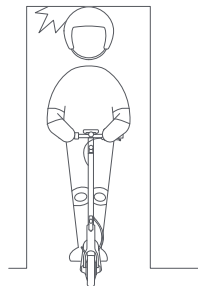

Vältige pea löömist vastu ukseraame, lifte ja teisi pea kohale jäävaid takistusi.

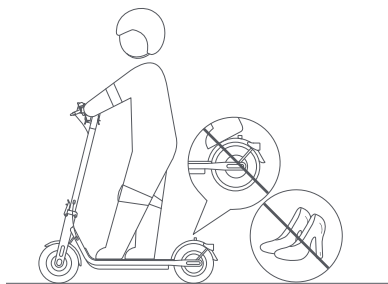

Ärge kandke sõidu ajal kõrgeid kontsaid. Ärge toetage jalgu tagumisele porilauale.



Tõukeratta kasutamise ajal ei tohi kasutada mobiiltelefoni või kanda kõrvaklappe.

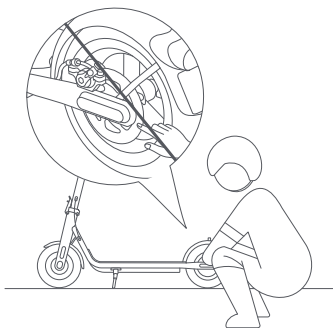

Ärge puudutage ketaspidurit.

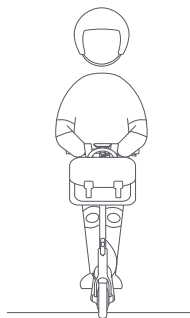

Ärge riputage lenkstangile kotte või raskeid esemeid.



Ärge sõitke halva ilmaga, nt vihma, lume, udu, rahe korral või kui tee on libe või jääne. Kui nimetatud tingimused tekivad teel ootamatult, ärge pidurdage äkiliselt. Hoidke ohutut pikivahet ja aeglustage kiirust, kuni saate tõukerattalt maha tulla. Seejärel lükake tõukerattast või pange see transportimiseks kokku.



Ärge tehke sõidu ajal ohtlikke toiminguid, näiteks sõitke ühel jalal või ühe käega kinni hoides. Veenduge, et mõlemad jalad ja käed oleksid elektrilisel tõukerattal.

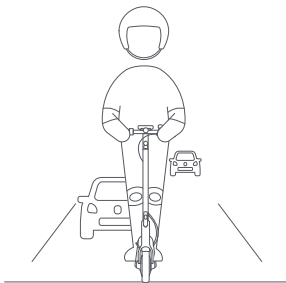

Kui kohalikud seadused ei määra teisiti, on üldkasutatavatel teedel, maanteedel ja kiirteedel sõitmine keelatud ja ebaseaduslik.



Ebatasaste või muude halbade teeolude korral aeglustage liikumist ja sõitke ettevaatlikult, aeglustage või astuge sõidukilt maha. Tõukeratas on eriline sõiduvahend. Palun proovige sõita tasasel ja aukudeta teedel.

9. Kokku/lahti voltimine ja kandmine

Tõukeratas TULEB enne kokku voltimist lülitada välja.

Kokku

1. Hoidke juhtrauda kinni, vajutage turvalukustit ja tõmmake vabastushoob välja. Seejärel keerake juhtrauda 90° päripäeva ja lükake vabastushoob sisse.

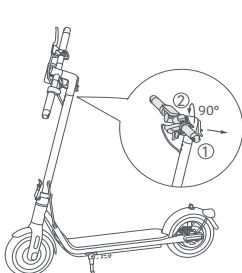

2. Hoidke varrest kinni, vajutage turvalukustit, tõmmake vabastushoob välja ja pange vars kokku.

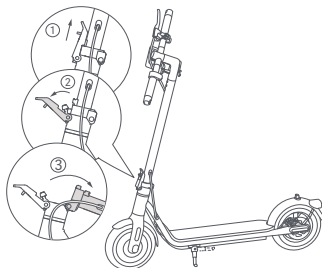

3. Joondage pannel kooskuga ja ühendage need.

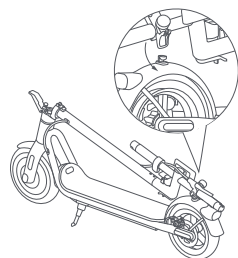

Kandmine

Kandmiseks hoidke ühe või mõlema käega varrest.

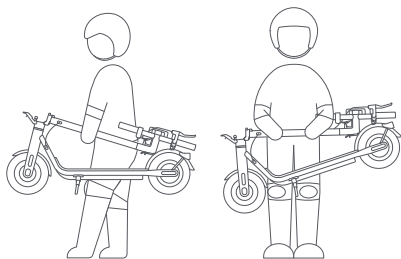

Lahti voltimine

Tõmmake pannalt ülespoole ja vabastage see koosku küljest. Hoidke varrest, seejärel tõstke ohutustukk üles ja lükake kiirvabastushoob lõpuni sissepoole.

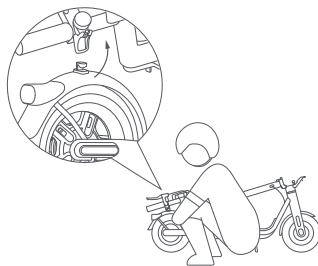

Näpunäited ohutuse tagamiseks: tõukeratta varre tõstmisel ÄRGE KUNAGI pange käsi liikuvate osade vahele, sest see võib põhjustada tõsiseid vigastusi.

10. Hooldus ja teenindus

Puhastamine

Veenduge, et tõukeratas on puhastamise ajal välja lülitatud, laadimiskaabel on lahti ühendatud ja kummilapats on suletud.

Pühkige raami pehme niiske lapiga, raskesti eemaldatavat mustust saab hambaharjaga küürida. Seejärel pühkige kõiki kohti kuiva lapiga.

HOIATUS!

- Ärge peske tõukeratast survepritsiga.
- Ärge puhastage tõukeratast söövitava puhastusvahendiga, sest see kahjustab tõukeratta välist ja sisemist struktuuri.

Aku

Laadige akut alati enne selle täielikku tühjenemist. Sedasi pikendate aku tööiga.

Sõidu, hoiustamise või laadimise ajal ärge ületage ette nähtud temperatuurilimiti (vt spetsifikatsiooni). Kasutus-, ladustamis- või laadimisjuhiste eiramine võib põhjustada aku kahjustusi, tõrkeid laadimisel ja võib muuta kehtetuks toote garantii.

Täielikult laetud tõukeratta ooteaeg on ligikaudu 120–180 päeva. Kui seda pikema aja jooksul ei kasutata, tuleb seda laadida iga 30 päeva järel. Põrake tähelepanu ooteajale, et vältida aku pöördumatut kahjustamist, mis on tingitud laadimata jätmisest.

HOIATUS!

- Ärge kasutage teiste mudelite või kaubamärkide akupakke sest need võivad olla ohtlikud.
- Võimalike kahjustuste või tulekahjude vältimiseks kasutage ainult tootja originaallaadurit.
- Kui aku on kahjustatud või märg, ärge laadige seda ega jätkake selle kasutamist.
- Ärge eemaldage akut. Aku eemaldamine on keeruline ja vale kasutamine võib mõjutada tõukeratta tööd.

Hoiustamine

Kui tõukeratast pikema aja jooksul ei kasutata, siis laadige aku täielikult täis ja hoiustage toode jahedas ja kuivas asukohas. Laadige tõukeratast vähemalt kord kahe kuu jooksul, sest sedasi väldite aku kahjustusi. Veenduge, tõukeratas on transpordi ajal lülitatud välja ja võimalusel ka originaalpakendis.

HOIATUS!

- Ärge jätke tõukeratast pikaks ajaks kuuma päikese kätte või väga niiskesse kohta.
- Ärge asetage tõukeratast tuleohtlike materjalide lähedusse.
- Toode sisaldab sisseehitatud liitiumakut ja seda tohib transportida ainult kohalike seaduste ja määruste kohaselt.

Täitke rehvid

Kontrollige iga kuu rehvirõhku ja täitke tühjenenud rehvid. Soovitatav rehvirõhk on 45-50 psi.

HOIATUS! Rehvide eemaldamine on väga keeruline. Ärge eemaldage rehvi ise. Vale kasutamine võib mõjutada tõukeratta tööd. Pöörduge professionaalse hoolduse poole.

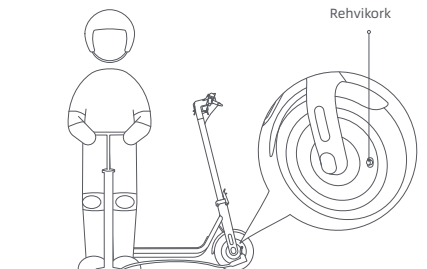

Ketaspiduri reguleerimine

Tööriist: 4 mm kuuskantvõti (kasutaja peab tööriista ette valmistama).

Enne reguleerimist veenduge, et elektriline tõukeratas on lülitatud välja ja ei ole laadimas. Kui pidur on liiga pingul, kasutage tööriista reguleerimiskruvi lõdvestamiseks vastupäeva pöörates ja lükake piduritross sissepoole ning pinguldage seejärel reguleerimiskruvi; kui pidur on liiga lõtv, kasutage tööriista reguleerimiskruvi lõdvestamiseks vastupäeva pöörates, tõmmake piduritross väljapoole ja pinguldage seejärel reguleerimiskruvi.

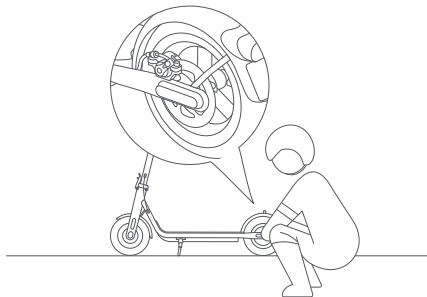

Tõukeratta hoolduse graafik (soovitav):

Tõukeratta korrapärane hooldamine võib aidata hoida tõukeratast korras ja heas seisukorras, vältida ohte, minimeerida rikkeid, aeglustada tõukeratta seisukorra halvenemist ja pikendada tõukeratta kasutusiga.

Üksus	Hooldusobjekt	Toimingud	Iga kuu	Iga 3 kuu	Iga 500 km / 6 kuu järel	Iga 1000 km / 1 aasta järel	Iga 10 000 km / 3 aasta järel
Rehvid	Rehvirõhk	Täitke rehvi, kuni rehvirõhk on 45-50 psi.	√		√	√	√
	Rehvimustri kulumine	Kontrollige, kas rehvi on möranenud, deformeerunud, kulunud jne.			√	√	√
Kruvid	Lenkstangi kruvid	Pingutage kruvi, mis ühendab lenkstangi koostu varre koostuga (soovitatava pöördemomendiga $4,8 \pm 0,2 \text{ N}\cdot\text{m}$).		√	√	√	√
		Keerake kiirendi kruvi kinni (soovitatava pöördemomendiga $1,6 \pm 0,1 \text{ N}\cdot\text{m}$).				√	√
		Pingutage pidurihoova kruvi (soovitatava pöördemomendiga $5 \pm 0,2 \text{ N}\cdot\text{m}$).					
	Ketaspiduri sadul	Pingutage kruvi, mis fikseerib ketaspiduri sadula (soovitatava pöördemomendiga $3,5 \pm 0,5 \text{ N}\cdot\text{m}$).			√	√	√

Üksus	Hooldusobjekt	Toimingud	Iga kuu	Iga 3 kuu	Iga 500 km / 6 kuu järel	Iga 1000 km / 1 aasta järel	Iga 10 000 km / 3 aasta järel
Funkcijas	Pidurite reguleerimine	Enne reguleerimist veenduge, et tõukeratas on lülitatud välja ja ei ole laadimas. Reguleerimise ajal tõmmake piduritrossi otsast, et tross pingule tõmmata. Tööriist: 4 mm kuuskantvõti (kasutaja peab tööriista ette valmistama). Märkused. · Kui pidur on liiga pingul, kasutage tööriista kruvi lõdvestamiseks, pöörates seda vastupäeva, tõmmake ketaspiduri võllivart väljapoole ja pinguldage seejärel kruvi. Kui pidur on liiga lõtv, kasutage tööriista kruvi lõdvestamiseks, pöörates seda vastupäeva, lükake ketaspiduri võllivart ettepoole ja pinguldage seejärel kruvi.			√	√	√
	Laadimine	Laadige tõukerast sobival temperatuuril. Kui tõukeratas laadib, on akulaaduri märgutuli punane ja kui tõukeratas on täielikult laaditud, muutub see roheliseks. Juhtpaneel näitab laadimise ajal samuti laadimise olekut.			√	√	√
	Roolimine	Pöörake lenkstangi 60° vasakule ja paremale, et veenduda, et pöördenurk on õige ja roolil ei ole takistust ega seisakut.				√	√
Tähtsad komponendid	Aku koost	Laadige tõukeratas enne pikas ajaks kasutamata jätmist täielikult ja lülitage see iga 60 päeva järel laadimiseks sisse.					√

Rattad, piduriklotsid ja muud haavatavad osad on kulunud või kahjustatud ning need tuleb välja vahetada, palun võtke õigeaegselt ühendust müüjijärgse teenindusega.

11. Tehniline kirjeldus

Toode	Nimi	NAVEE elektriline tõukeratas			
	Mudel	V40i-E	V40i-D	V50i-E	V50i-D
Mõõtmed	Sõiduk: P × L × K (mm) [1]	1147 × 572 × 1158		1146 × 573 × 1156	
	Pärast kokku voltimist: P × L × K (mm)	1194 × 163 × 513		1194 × 163 × 514	
Netokaal	Sõiduki netokaal (kg)	17,7		18,3	
Sõitja	Kandevõime (kg)	25-120			
	Vanus (aastat)	16 - 50			
	Kere pikkus (cm)	120 - 200			
Kokku pandud elektritõukeratas	Max kiirus (km/h)	25	20	25	20
	Üldine vahemik (km)[2]	Ligikaudu 40		Ligikaudu 50	
	Max tõusunurk (%)	Ligikaudu 18			
	Sobivad pinnad	Tsement- või asfalttee kruusatangilaudadega alla 1 cm ja			
	Töötemperatuur (°C)	lõhedega alla 3 cm			
	Temperatuur hoiustamisel (°C)	-10 kuni 40			
	IP-reiting	-20 kuni 45			
	Laadimisaeg (h)	IPX5			
Akupakett	Mudel	Ligikaudu 6		Ligikaudu 8	
	Nimipinge (VDC)	36			
	Max laadimispinge (VDC)	42			
	Nimienergia (Wh)	275,4		367,2	
	Nutikas aku haldussüsteem	Ülekuumenemine, lühis, ülevool, ülelaadimine ja ülelaadimiskaitse			
	Normaalne laadimise temperatuurivahemik (°C)	0 kuni 40			
Ratta mootor	Nimimahutavus (Ah)	7,65			
	Nimivõimsus (kW; W)	0,35; 350			
	Mudel[3]	LI-0554200130NA			
Akulaadur	Väljundvõimsus (kW; W)	0,0533; 53,3			
	Sisendpinge (VAC)	100-240 V~ 50-60 Hz			
	Max väljundpinge (VDC)	42,0			
	Nominaalne väljund (VDC; A)	41,0; 1,3			
Rehv	Esi- ja tagarehvid	10-tolline õhkrehv			
Bluetooth	Sagedusvahemik(ud)	2,4000-2,4835 GHz			
	Max raadiosageduslik võimsus (dBm)	8			

[1] Sõiduki kõrgus: maast tõukeratta ülaosani.

[2] Üldine vahemik: mõõdetuna tuule puudumisel ja temperatuuril 25 °C, tõukeratas täielikult laetud, sõites ühtlase kiirusega 15 km/h, tasasel pinnal ja 75 kg raskusega.

[2] Aku laadimiseks kasutage ainult pakendis olevat akulaadurit. Vaadake akulaaduri parameetreid tehnilise kirjelduse jaotuses.

12. Kaubamärk ja õiguslik teave

NAVEE on ettevõtte Suzhou Brightway Ltd. registreeritud kaubamärk ja kõik õigused on kaitstud.

13. Ohutushoiatus



Oht!
Lugege enne kasutamist
kasutusjuhendit.



HOIATUS
Lugege hoolikalt ja hoidke edasiseks
kasutamiseks alles.



HOIATUS
Kuum pind



Mitte jätta niiskuse kätte



Tuli



SMPS, mis sisaldab lühisekindlat
ohutusisolatsiooni transformaatorit
(loomupäraselt või mitte)



SMPS (lülitirežiimi toiteallikas)



Viivitusega miniatuurne kaitsetink, kus X
on aja/voolu karakteristikümbol, nagu
on antud standardis IEC 60127



HOIATUS
Kasutamiseks üksnes
siseruimides (laadurile).



HOIATUS
Klassi II kodumasin



HOIATUS
Teravad servad.



≤5000m

Laadur on mõeldud kasutamiseks
kuni 5000 m kõrgusel.



Roolitul



Alalisvool



Vahelduvvool



Laaduri väljundi polaarsus,
keskmine positiivne

14. Tõrkeotsing

Tõrkekoodid	Põhjused	Lahendused
10	Armatuurilaua tõrge	Võtke õigeaegselt ühendust müügijärgse teenindusega, et tuvastada ja parandada tõrked.
11/12/28/29/40	Juhtseadise rike	
14	Kiirendi rike	Kontrollige, et kiirendi liigub tagasi oma asendisse, vastasel juhul ei saa see normaalselt töötada.
		Kui kiirendi juhtmestik on lahti või kahjustatud, võtke õigeaegselt ühendust müügijärgse teenindusega.
15	Piduriite puudumine	Kontrollige, et pidurihoob liigub tagasi oma asendisse, vastasel juhul ei saa see normaalselt töötada.
		Kui pidurihoova juhe läheb lahti või saab kahju, võtke viivitamatult ühendust müügijärgse teenindusega, et kontrollida ja parandada.
18	Mootori tõrge	Võtke õigeaegselt ühendust müügijärgse teenindusega, et tuvastada ja parandada tõrked.
50	Akupaketi ülekuumenemine	Laske tõukerattal jahtuda ja ärge kasutage seda enne, kui temperatuur on normaliseerunud.

15. Sertifitseerimine

Ohtlike ainete kasutamise piiramise direktiiv (RoHS)

See Brightway Innovation Intelligent Technology (Suzhou) Co., Ltd. toode, mis sisaldab osi (kaableid, juhtmeid jne) vastab teatavate ohtlike ainete kasutamise piirangule elektri- ja elektroonikaseadmetes 2011/65/EL lisa II ja selle muutmise direktiivi (EL) 2015/863 kohaselt.

ELi vastavustunnistus



See seade vastab ELi nõuetele mis puudutavad avalikkuse tervise kaitset elektromagnetiliste väljade eest. Brightway Innovation Intelligent Technology (Suzhou) Co., Ltd. kinnitab käesolevaga, et raadioseadme tüüp: V40i-E, V40i-D, V50i-E ja V50i-D vastab direktiividele 2014/53/EL ja 2006/42/EÜ. ELi vastavustunnistuse teraviktekst on saadaval järgmisel veebiaadressil: www.naveetech.com

Euroopa Liidu vastavusavaldus

Teave aku ringlussevõtu kohta Euroopa Liidus



Akud või akude pakend on märgistatud vastavalt Euroopa Direktiivile 2006/66/EÜ ja täiendusele 2013/56/EL mis käsitlevad patareid ja akusid ning patarei- ja akujäätmeid. See Direktiiv määrab kasutatud patareide ja akude tagastuse ja ringlussevõtu ja kehtib terves Euroopa Liidus. See silt kinnitatakse erinevatele akudele, et anda märku selle äraviskamise keelust ja Direktiivi kohase tagasisvõtmise nõudest.

Vastavalt Euroopa Direktiivile 2006/66/EÜ ja täiendusele 2013/56/EL on patareid ja akud tähistatud, et märkida nende eraldi kogumise ja ringlussevõtmise nõuet. Akul oleval sildil võib olla ka kemikaali sümbol vastavalt akus kasutatud metallile (Pb plii jaoks, Hg elavhõbeda jaoks ja Cd kaadmiumi jaoks). Patareide ja akude kasutajatel ei ole lubatud nende kõrvaldamine koos sorteerimata olmejäätmetega. Selle asemel tuleb kasutada klientidele kasutatud patareide ja akude tagastamiseks, ringlussevõtuks ja töötlemiseks saadavaks tehtud kogumisvõrgustikku. Klientide osalemine on oluline, et vähendada patareide ja akude võimalikku mõju keskkonnale ja inimeste tervisele nendes sisalduvate ohtlike ainete tõttu.

Enne elektri- ja elektroonikaseadmete (EEE) prügikogumise süsteemi või prügikogumise asutusse andmist peab patareid ja/või akusid sisaldavate toodete lõppkasutaja patareid ja/või akud eraldi kogumiseks eemaldama.

Elektri- ja elektroonikaseadmete jäätmete (WEEE) direktiiv



Kõik seda sümbolit kandvad tooted on elektri- ja elektroonikaseadmete jäätmed (WEEE vastavalt direktiivile 2012/19/EL), mida ei tohi kõrvaldada sorteerimata olmejäätmetega. Selle asemel peaksite kaitsma inimeste tervist ja keskkonda ning viima enda jäätmed valitsuse või kohaliku omavalitsuse määratud kogumispunkti, mis tegeleb elektri- ja elektroonikaseadmete jäätmete ringlusse võtmisega. Õige kõrvaldamine ja ringlusse võtmine aitab vältida võimalikku kahjulikku mõju keskkonnale ja inimeste tervisele. Kogumispunktide asukohtade ja kasutustingimuste kohta saate lisateavet seadme paigaldajalt või kohaliku omavalitsusest.

16. Garantii

Kui tootele kehtib ostukuupäevale järgnev garantiiaeg, parandame, asendame või tagastame selle tasuta, kui tootja või edasimüüja on kinnitanud, et see on vigane või sai tavapärasel kasutamisel kahjustatud kvaliteedivigade tõttu. Kui asjakohastes õigusaktides ei ole sätestatud teisiti, ei pruugi asendamiseks kasutatav toode või komponent olla uus, kuid sellegipoolest toimib see hästi ja on vähemalt samaväärne originaaltoote või -komponendiga. Garantiiaga arvestatakse alates toote esimesest ostukuupäevast ehk arve kuupäeva järgi. Kui kehtivat arvet ei ole, arvestatakse garantiiaega alates tootmiskuupäevast pluss kolm kuud. Kui arve kuupäev on hilisem toote tegelikust tarnekuupäevast, arvestatakse garantiiaega alates tegelikust tarnekuupäevast. Parandatud või asendatud toodetele kehtib garantii ka ülejäänud garantiiaja jooksul, kuid mitte vähem kui kolmkümmend (30) päeva. Garantiiga kaetud teenuste saamiseks võtke ühendust tootja või edasimüüjaga ja järgige juhiseid. Garantii taotlemisel tuleb esitada täpne, täielik ja selge kehtiv müügiarve. Üleval kirjeldatud garantii ei kata rikkeid, tõrkeid või kahjustusi, mille põhjuseks on: a) väärkasutus, kuritarvitamine või ebaõige transport, hooldus või hoiustamine, näiteks, kuid mitte ainult, kasutamine, hoiustamine või hooldus sobimatu temperatuuri, niiskuse või muude sobimatute keskkonnatingimuste juures; b) väärarvatu jõud või õnnetused, võrgu- või elektrikatkestus ja muud põhjused, mis ei ole meie kontrolli all; c) remont või eemaldamine ilma tootja loata; d) kolmandate isikute toodete või teenuste põhjustatud kahju; e) toote kasutamine selle kasutamise eesmärgist erinevalt; f) toote kastamine kasutusjuhendit rikkudes; g) toote kasutamine kaubanduslikel eesmärkidel; või h) tõukeratta kere registreeritud läbisõit on ületanud 2000 km. Tavapärane kulumine või vananemine, kriimustused, hõõrdumine ja probleemid, mis on tingitud pinnakatete, lahustite või muude kemikaalide kasutamisest toote kasutamise ajal, ei kuulu garantii alla. Kui toote alget identifitseerimisjärjestusest muudetakse või see on kahjustatud, on garantii kehtetu. Toodete ja lisatud materjalide terviklikkus ja kompleksus ei kuulu garantii alla. Te peate tooteid nende kättesaamisel kohapeal kontrollima ja esitama viivitamatult vastuväite tuvastatud lahknevuste suhtes. Ülaltoodud garantii kehtib meie toodetele. Garantii annab teile seadusest tulenevad õigused ja muud õigused, mis teil olla võivad. Mitte miski selles dokumendis ei mõjuta teie õigusi viisil, mis võiks olla seaduse kohaselt välistatud või piirav.

Toote garantiiteave:

Toode on tavapärase mehaaniline toode. Tõukeratas talub suurt koormust ja kulumist. Erinevad materjalid ja komponendid (tõukeratta seadmed, telg) võivad kulumisele või kasutamisele erinevalt reageerida. Kui komponent on saavutanud eeldatava kasutusaja, võib see ootamatult puruneda ja põhjustada vigastusi. Probleemi ilmnemisel parandage ja asendage osad õigeaegselt. Suure koormusega osadel esinevad praod, kriimustused ja värvimuutused näitavad, et komponendi tööiga on läbi. Komponendi vahetamiseks võtke esimesel võimalusel ühendust tootja või edasimüüjaga.

Navee pakub kohalike eeskirjade järgi garantiiteenust, kuid erinevatel osadel on erinevad garantiiajad. Täpsema teabe saamiseks pöörduge Navee või kohaliku edasimüüja poole.

Garantiikaart

Toote ostmisel soovime täita selgelt järgmise teabe ja kinnitada müügitõendi, et kaitsta oma seaduslike õigusi ja huve:

Kasutaja teave	Täisnimi		E-post
	Postiaadress		
	Kontaktnumber		Sihtnumber
Tooteteave	Toote nimetus		Müügikuupäev
	Toote mudel		Arve number
Müüja teave	Nimi		Kontaktnumber
	Aadress		Sihtnumber
Märkus.			
(1) Selle vormi kinnitab müüja tempel.			
(2) Toodete puhul, millele kohandatakse asjakohaseid „kolme garantii“ määraseid, on see garantiikaart samaväärne „kolme garantii sertifikaadiga“.			
(3) Hooldusdokumentidele kohaldatakse volitatud hooldusteenuse pakkuja vautšerit. Hoidke see pärast teenuse taotlemist kindlas kohas alles.			

Akulaadur

HOIATUS!

1. Laadija on mõeldud ainult siseruumides kasutamiseks. Ärge jätke seda vihma või lume kätte.
2. Ärge kasutage tavapatareisid, sest need võivad üle kuumeneda ja puruneda.
3. Muud tüüpi akude kasutamise võivad need puruneda, põhjustades kehavigastusi ja kahjustusi.
4. Ärge akusid põletage, võtke lahti ega lühistage.
5. Kui akude jõudlus oluliselt väheneb, on aeg patareid välja vahetada.
6. Kui laadijat ei kasutata, hoidke see jahedas ja kuivas kohas.
7. Enne aku ühenduste loomist või lõhkumist ühendage toitejuhe lahti.
8. Plahvatusohtlikud gaasid. Välti leeke ja sädemeid. Laadimise ajal tagage piisav ventilatsioon.
9. Laadimise ajal tuleb aku paigutada hästi ventileeritud kohta.
10. Hoidke elektriseadmed lastele või jõuetutele isikutele saamatus kohas. Ärge laske neil seadmeid ilma järelevalveta kasutada.
11. Seda seadet ei tohi kasutada füüsiliste puuetega, tunnetus- või vaimsete häiretega isikud (kaasa arvatud lapsed) või ebapiisavate kogemuste ja teadmistega isikud, välja arvatud juhul, kui nende ohutuse eest vastutava isiku järelevalve all või kui neid on seadme kasutamise kohta juhendatud.
12. Seda seadet võivad kasutada lapsed alates 8. eluaastast ning füüsilise, tunnetusliku või vaimse puudega isikud või ebapiisavate kogemuste ja teadmistega isikud järelevalve all või kui neile on antud juhised seadme ohutuks kasutamiseks ja nad mõistavad ohtu. Lapsed ei tohi seadmega mängida. Lapsed ei tohi seadet ilma järelevalveta puhastada ja hooldada.
13. Selle trafo välist painduvat kaablit või juhet ei saa asendada; kui juhe on kahjustatud, siis kõrvaldatakse trafo kasutuselt.
14. Kui toitejuhe on kahjustatud, tuleb see asendada spetsiaalse juhtme või komplektiga, mis on saadaval tootjalt või selle hooldustöötajalt.

Laadimise juhised

1. Ühendage laadija toiteallikaga otse. Ärge kunagi kasutage pikendusjuhtmeid.
2. Laadijaga saab laadida ainult liitium-ioon akut LI- 0554200130NA.
3. Vältige pöördlaadimist.
4. Laadijad ei ole mõeldud auto akude laadimiseks.

Akupakett

HOIATUS!

1. Ärge sekundaarseid patareisid või akusid lahti võtke, avage ega lõhkuge.
2. Hoidke akud laste käeulatuses eemal. Eriti hoidke väikeste laste käeulatuses eemal.
3. Aku alla neelamisel pöörduge viivitamatult arsti poole.
4. Ärge jätke patareisid või akusid kuumuse või tule kätte. Vältige otsese päikesevalguse käes hoiustamist.
5. Ärge elementi või akut lühistage. Ärge hoidke patareisid või akusid juhuslikult kastiraamis, kus need võivad üksteisele lühisena või teiste metallesemetega lühisesse sattuda.
6. Ärge eemaldage elementi või akut originaalpakendist enne, kui see on kasutamiseks vajalik.
7. Ärge laske patareidel ega akudel saada mehaanilist lööki.
8. Kui elemendi lekitab, ärge laske vedelikul sattuda naha või silmadega kokku puutda. Kokkupuute korra peske kahjustatud piirkonda rohke veega ja küsige meditsiinilist nõu.
9. Ärge kasutage muid laadijaid kui need, mis on spetsiaalselt ette nähtud seadmega kasutamiseks.
10. Jälgige elemendi, aku ja seadme pluss- (+) ja miinusmärke (-).
11. Ärge kasutage ühtegi elementi ega akut, mis ei ole ette nähtud seadmega kasutamiseks.
12. Ärge segage seadmes erineva tootja, mahu, suuruse või tüübiga elemente.
13. Ostke alati seadme tootja poolt soovitatud aku.
14. Hoidke elemendid ja akud puhtad ning kuivad.
15. Kui aku või aku klemmid on määrdunud, pühkige need puhta kuiva lapiga puhtaks.
16. Sekundaarseid patareisid ja akusid tuleb enne kasutamist laadida. Kasutage alati õiget laadimisviisi ja vaadake tootja või seadme kasutusjuhendist õigeid laadimisjuhiseid.
17. Ärge jätke akut pikaajaliselt laadima, kui seda ei kasutata.
18. Pärast pikemaajalist ladustamist võib maksimaalse jõudluse saavutamiseks olla vaja patareisid või akusid mitu korda laadida ja tühendada.
19. Hoidke originaaltootekirjandus edaspidiseks kasutamiseks alles.
20. Kasutage elementi või akut ainult selles rakenduses, milleks see oli mõeldud.
21. Kui võimalik, eemaldage aku seadmest, kui seda ei kasutata.
22. Kõrvaldage kasutatusel korrektsel viisil.

