

# NAVEE Electric Scooter

NO Brukerhåndbok

SPU: V40i Pro/V50i Pro



# 1. Sikkerhetsinstruksjoner

**VIKTIG!** Pelase les nøye før du bruker produktet, og ta vare på det til senere bruk. For detaljert e-manuell, vennligst besøk [www.naveetech.com](http://www.naveetech.com)

- Dette apparatet er ikke beregnet for bruk av personer (inkludert barn) med reduserte fysiske, sensoriske eller mentale evner, eller mangel på erfaring og kunnskap, med mindre de har fått tilsyn eller instruksjoner om bruk av apparatet av en person som er ansvarlig for deres sikkerhet.
 

**B**arn må holdes under oppsyn for å sikre at de ikke leker med apparatet.
- Dette apparatet er beregnet på ryttere over 8 år og personer med fysiske og personer med reduserte fysiske, sensoriske eller mentale evner eller mangel på erfaring og kunnskap hvis de har fått tilsyn eller instruksjoner om bruk av apparatet på en sikker måte og forstår farene som er involvert.
 

**B**arn skal ikke leke med apparatet. **R**engjøring og brukervedlikehold skal ikke gjøres av barn uten tilsyn. **A**pparatet skal kun brukes sammen med strømforsyningsenheten som følger med apparatet.
- **F**ør kjøring, bruk til enhver tid hjelm, hånd-/håndledd-beskyttelse, knebeskyttelse, albuebeskyttelse og annet beskyttelsesutstyr.
- **S**cooteren skal kun brukes av en person. **D**u er forpliktet til å alltid bruke sko. **I**kke legg om bruken av dette kjøretøyet.
 

**D**ette produktet er kun beregnet på privat bruk, og er ikke beregnet på akrobatisk bruk.
- **P**roduktet anbefales for ryttere over 16 år og under 50 år. **P**ersoner som ikke er egnet for å kjøre dette produktet inkluderer: (1) personer under påvirkning av alkohol eller narkotika, (2) personer som ikke er i stand til å delta i anstrengende fysiske aktiviteter på grunn av helsemessige eller fysiske forhold, (3) personer som ikke er i stand til å holde balansen eller som ikke kan holde balansen på grunn av svekkede motoriske ferdigheter, (4) personer hvis størrelse overstiger vektgrensen, (5) kvinner som er gravide, (6) personer som lider av syns- og/eller hørselshemminger.
- **F**ølg lokale lover og forskrifter når du kjører dette produktet. **I**kke kjør der det er forbudt i henhold til lokale lover.
- Når du sykler i land og regioner der det ikke er relevante nasjonale standarder og forskrifter for elektriske scootere, må du sørge for å overholde sikkerhetskravene for sjåfører i denne bruksanvisningen. Brightway innovasjon Intelligent Technology (Suzhou) Co, Ltd vil ikke bære noe direkte ansvar og felles og flere ansvar for all eiendom, personlige tap, ulykker, juridiske tvister, og alle andre uønskede hendelser som forårsaker interessekonflikter forårsaket av bruk av atferd i strid med bruksanvisningen.
- Ikke kjør i kjørefelt eller boligområder der både kjøretøy og fotgjengere er tillatt. Når du passerer gjennom et sted utpekt for fotgjengere som har rett til rett til veis lover som crosswalk, vennligst gå av for å gå sammen med scooteren.
- Ikke velg steder der barn, fotgjengere, kjæledyr, kjøretøy, sykler eller andre hindringer og potensielle farer kan oppstå for din første tur.
- Krevde forberedelser for bruk av dette produktet inkluderer: Forsikre at styresystemet er skikkelig justert, at alt tilkoblet tilbehør (som faldesystemet) er skikkelig strammet og uskadet, og at bremsene og hjulene er i god stand.

- Utfør en grunnleggende inspeksjon av den elektriske scooteren før hver tur. Hvis det er unormale forhold som løse deler, varsler om lavt batterinivå, flate dekk eller overdreven slitasje på dekk, merkelige lyder, funksjonsfeil og andre unormale forhold, slutt å sykle umiddelbart og ring etter personell støtte.
- Krevde forberedelser for bruk av dette produktet inkluderer: Forsikre at styresystemet er skikkelig justert, at alt tilkoblet tilbehør (som foldesystemet) er skikkelig strammet og uskadet, og at bremsene og hjulene er i god stand.
- For å sykle trygt, må du tydelig kunne se hva som er foran deg, og du må være tydelig synlig for andre.
- Ikke sykle i dårlig vær, lav sikt eller etter intens fysisk anstrengelse.
- Ikke skru på frontlyset og senk farten når du kjører i mørket.
- Forsikre deg om at støtten er plassert på en flat overflate og at sparkesykkelen er stabil nok til å stå alene før du forlater den.
- Denne elektriske scooteren er en fritidsenhet. Men når du går inn i et offentlig område, vil det bli ansett som et transportmiddel og underlagt mulige sikkerhetsrisikoer for alle transportmidler. Hvis du kjører strengt i henhold til instruksjonene i denne håndboken, vil du og andre i størst mulig grad beskytte deg og andre.
- Brukeren bør kontrollere bruksbegrensningene i henhold til lokale forskrifter. Kjør scooteren på veiene eller områdene som er tillatt i henhold til lokale forskrifter og lover, og parker den i de tillatte områdene. Hvis de lokale forskriftene og lovene har forskjellige bestemmelser om maksimal hastighet, vil de lokale forskriftene og lovene ha forrang. Respekter og følg trafikksikkerhet og kjøretøyregler.
- Respekter fotgjengernes veirett. Prøv å ikke skremme dem mens du kjører, spesielt barn. Når du sykler bakfra fotgjengere, ring klokken for å gi dem en heads-up og sakte scooteren ned for å passere fra venstre, og hold til høyre i lav hastighet mens du sykler over dem (gjelder for land der kjøretøy kjører til høyre). Når du kjører over fotgjengere, må du holde den laveste hastigheten eller gå av kjøretøyet.
- I alle fall kan du forutse banen og hastigheten din mens du respekterer veikoden, koden til fortauet og de mest sårbare. Informer deg når du nærmer deg en fotgjenger eller syklist når du ikke blir sett eller hørt. Kryss de beskyttede passasjene mens du går. Kryss de beskyttede passasjene mens du går. Unngå områder med høy trafikk eller overbefolkede områder.
- Kjøring med høy hastighet eller en hastighet som ikke er passende eller tilstrekkelig for situasjonen (dårlige værforhold, dårlige overflateforhold eller lignende) kan føre til potensielt tap av stabilitet eller tap av kontroll. For å redusere risikoen må du følge alle instruksjonene i denne håndboken. Vær forsiktig når du monterer og demontører produktet, det kan falle og forårsake skade.
- Trafikken i byen har mange hindringer å krysse, for eksempel fortauskanter eller trapper. Det anbefales å unngå hinderhopp. Det er viktig å forutse og tilpasse banen og hastigheten til en fotgjenger før du krysser disse hindringene. Det anbefales også å komme seg ut av kjøretøyet når disse hindringene blir farlige på grunn av form, høyde eller glidning.
- Ikke lån ut scooteren din til den som ikke kjenner operasjonene. Før du låner ut den elektriske scooteren til andre, må du sørge for at rytteren har lest denne bruksanvisningen og sett instruksjonsvideoen, og forstått den grunnleggende operasjonen. Minn rytteren på å bruke sikkerhetsbeskyttelse på riktig måte for å sikre passasjerens sikkerhet.
- Kontakt selgeren for å få riktige opplæringsorganisasjoner.
- I alle tilfeller, ta vare på deg selv og andre.
- Enhver last som er festet til styret vil påvirke kjøretøyet stabilitet.
- Ikke berør bremsesystemet, det kan forårsake skader på grunn av skarpe kanter. Bremsen kan bli varm i bruk. Ikke berør etter bruk.

- Lydtrykknivået for A-vektet utslipp er mindre enn 70 dB(A).
- For en bedre kjøreepplevelse anbefales det å utføre et regelmessig vedlikehold av produktet.
- Fjern eventuelle skarpe kanter forårsaket av bruk.
- Tilbehør og eventuelle tilleggsartikler som ikke er godkjent av produsenten skal ikke brukes.
- Regelmessig vedlikehold av kjøretøyet er en viktig faktor for sikkerhet.
- De selvstrammende mutrene så vel som andre selvstrammende fester kan miste sin effektivitet og kan trenge etterstramming.
- Kontroller regelmessig strammingen av de forskjellige boltede elementene, spesielt hjulakslene, foldesystemet, styresystemet og bremseakselen.
- Ikke modifier eller transformer kjøretøyet, inkludert styrerøret og hylsen, stammen, foldemekanismen og bakkbremsen.
- Ikke foreta noen modifikasjoner som ikke er nevnt i instruksjonene.
- Forsikre deg om at scooteren er slått av når den transporteres og oppbevares i originalemballasjen hvis mulig.
- For å unngå utilsiktede skader som elektrisk støt og brann forårsaket av feil bruk, vennligst les instruksjonene nøye før bruk, og oppbevar dem riktig for fremtidig bruk.
- Bruk dette produktet i henhold til instruksjonene i brukerhåndboken. Brukere er ansvarlige for eventuelle tap eller skader som oppstår som følge av feil bruk av dette produktet.
- Slå av kjøretøyet eller sett det i ikke-operasjonell modus under lading.
- Ikke lad hvis ladeporten eller ladekabelen er våt. Les denne bruksanvisningen nøye før lading.
- Ikke lad scooteren ved en omgivelsestemperatur over 40 °C eller under 0 °C.
- Hold god avstand når scooteren kjøres på en jevn vei uten stigning. Bremselengden vil øke i vått vær.
- Støtdempingen på dette produktet kan ikke justeres (hvis aktuelt).
- Sparkesykkelen er ikke beregnet for bruk i høyder over 2000 m over havet.
- Apparatet skal kobles fra strømkilden under service og ved utskifting av deler.
- Den eksterne fleksible kabelen eller ledningen til denne transformatoren (laderen) kan ikke skiftes ut; hvis ledningen er skadet, skal transformatoren (laderen) kasseres.
- Hvis den eksterne fleksible kabelen eller kabelen til denne transformatoren er skadet, må den byttes ut av produsenten, serviceagenten deres eller lignende kvalifisert person for å unngå fare.
- Hvis forsyningskabelen er skadet, må den byttes av produsenten, serviceagenten deres eller lignende kvalifisert person for å unngå fare.
- Dette produktet inneholder batterier som bare kan skiftes ut av kvalifiserte teknikere eller kundeservice.
- Dette apparatet inneholder batterier som kun kan byttes av kvalifiserte personer.

- **ADVARSEL:** Når det gjelder lading av batteriet, må du bare bruke den avtakbare tilførselsenheten som følger med dette apparatet. Ikke bruk batterilader fra andre produkter. Hold trygg avstand til de omkringliggende brennbare brennbare når du lader.
- **ADVARSEL:** Ikke bruk noe tredjepartsbatteri eller batterilader. Skal bare brukes med LI-0554200130NA forsyningsenhet.
- **ADVARSEL!** Hold plastdekslet unna barn for å unngå kvelning.
- **ADVARSEL!** Bruk aldri produktet i nærheten av en vannkilde.
- **ADVARSEL!** Slutt å bruke produktet når det er skadet.
- **ADVARSEL!** Som med alle mekaniske komponenter, er et kjøretøy utsatt for høye belastninger og slitasje. De ulike materialene og komponentene kan reagere forskjellig på slitasje eller tretthet.
- Hvis forventet levetid for en komponent er overskredet, kan den brytes plutselig, og dermed risikere å forårsake skader på brukeren. Sprekker, riper og misfarging i områdene med høy belastning indikerer at komponenten har overskredet levetiden og ta kontakt med en autorisert eller spesialisert reparatør.

 avtakbar strømforsyningsdel

## Miljøinstrukser

Scouteren inneholder en oppladbar litium-ion batteripakke, og feil avhenging av disse batteriene vil forårsake skade på miljøet. Følg trinnene nedenfor for å ta ut batteriene før du kaster scooteren og kast batteriene riktig:

1. Før du tar ut batteriene, er det bedre å bruke dem opp og sørge for at scooteren er koblet fra strømforsyningen. Skru deretter av bunndekslet på scooteren for å fjerne den.
2. Trekk ut støpselet fra batterikontakten, og ta deretter ut batteriene. Ikke skad batterihuset for å unngå fare for personskader. Ikke bruk batteriet hvis det er skadet, har en merkelig lukt, avgir røyk eller blir overopphetet. Hold et lekkende batteri borte fra andre gjenstander.
3. Kast de utmonterte batteriene på et profesjonelt resirkuleringsanlegg.

For å finne en kvalifisert servicebutikk, kontakt oss via [service@navee.tech](mailto:service@navee.tech)/[www.navee.tech](http://www.navee.tech)

## 2. Pakkeinnhold

---

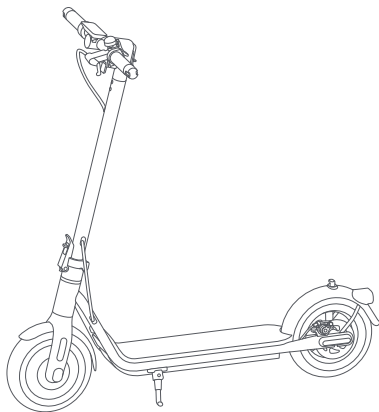

Elsparkesykkel



Viktig informasjon



QSG

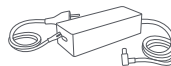

Strømadapter



Unbrakonøkkel

## Elsparkesykkel

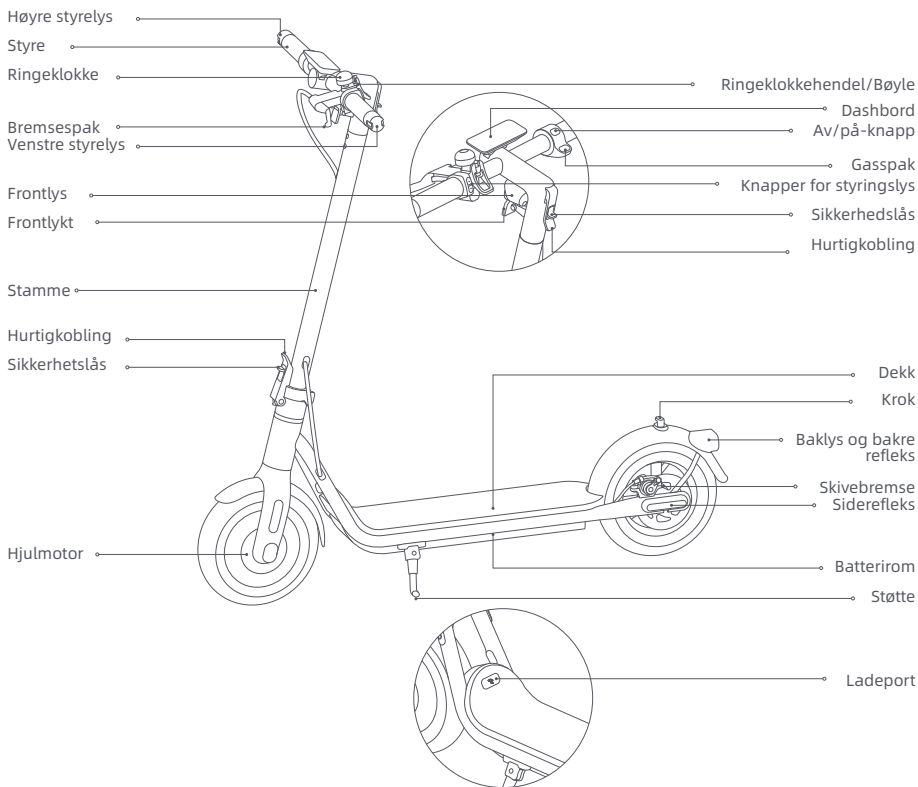

Illustrasjonene i denne håndboken er kun til referanse, det faktiske utseendet skal være gjenstand for faktisk produkt.

## 3. Produktoversik

### Dashbord

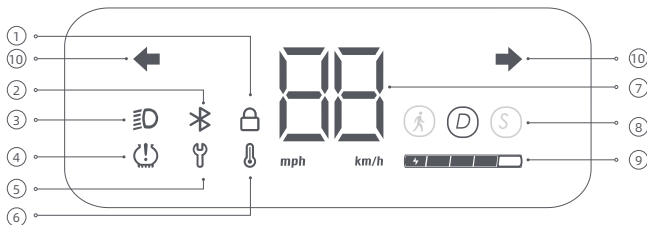

- 1 Lås: Når ikonet lyser, indikerer det at scooteren er låst. Du kan låse/låse opp scooteren via NAVEE-appen.
- 2 Bluetooth: Bluetooth-ikonet er alltid på, noe som indikerer at scooteren har blitt koblet til den mobile enheten.
- 3 Lys: Når sparkesykkelen er på, trykker du på av/på-knappen for å slå på/av frontlyset og baklyset. Alternativt kan du aktivere den automatiske lysfølsomme funksjonen via APP-en. Under kjøreturen vil frontlyset og baklyset slås på/av automatisk basert på lysstyrken i omgivelsene.

Merk: Hvis du slår lyset på eller av manuelt etter at du har aktivert den automatiske lysfølsomme funksjonen, vil denne funksjonen deaktiveres midlertidig. Du må starte den elektriske sparkesykkelen på nytt for at den skal tre i kraft.

- 4 Dekkfylling: Du kan stille inn påminnelse om vedlikehold av dekk via NAVEE-appen. Når dekkfyllingsikonet er på betyr det at det er på tide å vedlikeholde dekkene.



Tips: Etter vedlikehold, følg instruksjonene på APP eller trykk på bremsen og strømtasten samtidig for å slå av inflasjonspåminnelsen på dashbordet.

- 5 Feilmelding: Når skiftenøkkelikonet viser rødt, indikerer det at scooteren har en feil.
- 6 Temperatur Advarsel: Hvis batteritemperaturen er for høy eller for lav, vil termometerikonet være på. Bruk eller lad scooteren etter at batteritemperaturen er tilbake til det normale driftsområdet.
- 7 Speedometer: Den viser gjeldende hastighet når scooteren fungerer. Når scooteren har et problem, viser den en feilkode. Når scooteren lades, viser den gjeldende batterinivå.
- 8 Kjøremodus: er for gangmodus, og den maksimale hastigheten er 6 km / t, vil baklykten blinke rødt når denne modusen er aktivert. D er for standardmodus. S er for sportsmodus.
- 9 Batterinivå: Batteristrømmen indikeres med 5 stolper, som hver representerer omtrent 20 % av et fullt batteri.
- 10 Styringsindikasjon: Når scooteren er på, trykker du på venstre eller høyre styreknapp, så blinker det tilsvarende styrelyset og indikatoren på kontrollpanelet. I mellomtiden vil summeren reagere med samme frekvens. Trykk på knappen igjen for å slå av styrelyset.

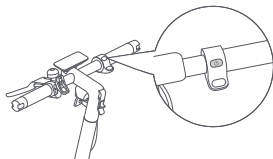

## Av/på-knapp



**Av/på-knapp:** Trykk på knappen  for å slå på scooteren, og hold inne knappen  i 2 til 3 sekunder for å slå av scooteren. Når scooteren er på, trykker du én gang for å slå av/på frontlykten og baklyset, og trykk to ganger for å endre kjøremodus.

**Merk:** Scooteren slår seg av automatisk når den går i hvilemodus i mer enn 10 minutter. Hvilemodusen betyr at scooteren lades eller er ulåst når den er på og ikke kjører.

## 4. Montering

1. Sett den vertikale søylen helt oppreist stilling, løft opp sikkerhetslåsen og skyv foldenøkkelen innover tett. Åpne deretter støtten.

2. Trykk på sikkerhetslåsen og trekk ut hurtigtutløerspaken. Vri deretter styret 90° mot klokken og skyv hurtigtutløerspaken innover.

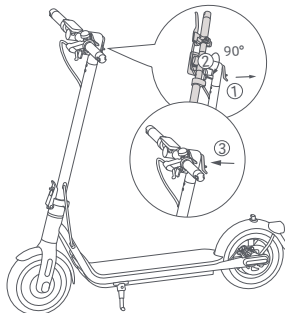
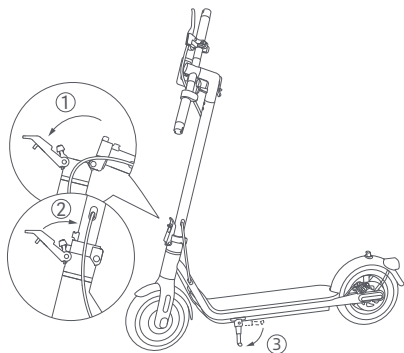

## 5. Lading

Scooteren er fulladet når LED-lampen på batteriladeren skifter fra rødt til grønt.

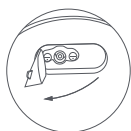
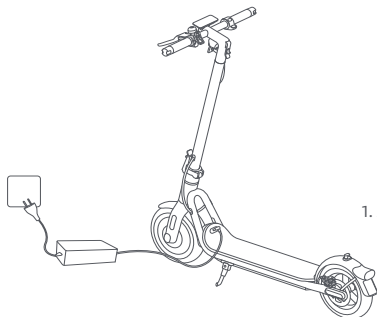

1. Åpne ladeportdekelet.



2. Koble batteriladeren til ladeporten.

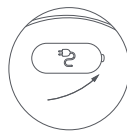

3. Etter lading, trekk ut støpselet og lukk ladeportdekelet tett.

### ADVARSEL!

- Bruk kun den originale batteriladeren for å unngå potensiell skade eller brann. Slå av kjøretøyet eller i en bestemt ikke-driftsmodus under lading.
- Lad sparkesykkelen innendørs, og utsett den aldri for regn. Ikke lad når ladeporten eller strømledningen er våt. Hvis batteriet er skadet eller gjennomvåt med vann, er det forbudt å lade eller fortsette å bruke batteriet.

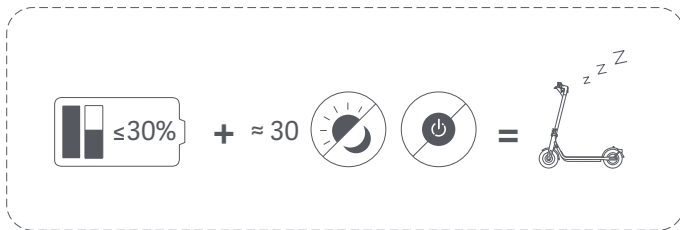

Når scooteren har vært avslått i omtrent en måned, med et batterinivå under 30%, vil scooteren gå i dvalemodus. Hvis dette skjer, kan ikke scooteren slås på. For å avbryte dvalemodusen må scooteren lades i ca. tre sekunder for å aktivere batteriet.

## 6. Koble til NAVEE-appen.

Merk: På grunn av din egen sikkerhet, kan ikke den nye scooteren din aktiveres fullt ut før du har koblet den til mobiltelefonen din: Scooteren vil pipe kontinuerlig etter at den er skrudd på, og hastigheten vil være begrenset til 10 km/t. Når scooteren brukes for første gang, må den aktiveres via NAVEE-appen. Der kan du se en sikkerhetsopplæring. Etter at scooteren er aktivert vil pipingene stoppe, og hastighetsbegrensningen løftes.

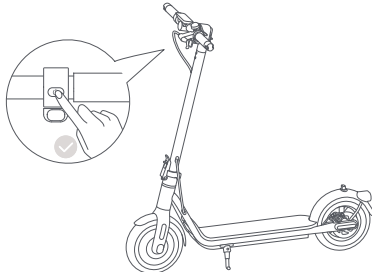

1. Skann QR-koden for å laste ned og installere appen, så kan du registrere deg/logge inn.



2. Skru på scooteren: Et blinkende Bluetooth-ikon indikerer at scooteren venter på å koble til.

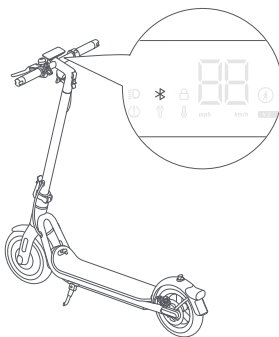

3. Åpne NAVEE-appen, trykk på [Link my device] (Koble til enheten min) og følg instruksjonene for å koble til scooteren din.

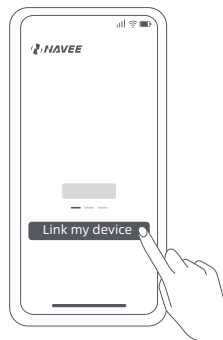

## Tilbakestill Bluetooth

Kontroller at scooteren er slått på. Klem på bremsehåndtaket, og trykk på strømknappen 5 ganger for å tilbakestille. Når scooteren piper, har den blitt tilbakestilt.

## Gjenopprett fabrikkinnstillinger

Kontroller at scooteren er slått på. Klem på bremsehåndtaket, og trykk og hold samtidig på strømknappen i 7 sekunder. Når du hører et pip, har scooteren blitt gjenopprettet til fabrikkinnstillingene. Denne operasjonen vil slette dataene som er lagret i scooteren, vær forsiktig.

**Merk:** Scooteren kan ikke gjenopprettes til fabrikkinnstillinger under kjøring eller når den er låst.

## 7. Begynn å ri

---

### Før du kjører

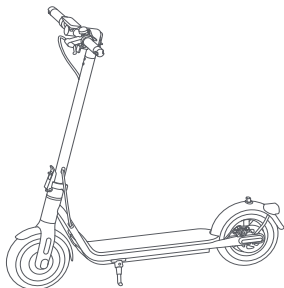

Før hver tur, vennligst sjekk statusen til scooteren din, inkludert dekktrykk, gjenværende batterinivå og kroppstilstand for sparkesykkel, og sørg for at ingen del er løs eller skadet.

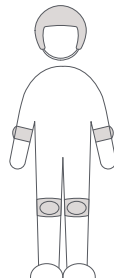

Før kjøring, bruk til enhver tid hjelm, hånd-/håndleddbeskyttelse, knebeskyttelse, albuebeskyttelse og annet beskyttelsesutstyr.

**Merk:** Kontroller dekktrykket før kjøring. Det anbefalte dekktrykket er 45-50 psi.

## Oppstart og akselerering

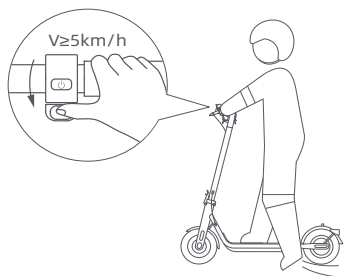

Stå med en fot på dekket, og spark forsiktig fra i bakken med den andre. Når scooteren begynner å rulle, setter du begge føttene på dekket og trykker forsiktig inn gasspaken.

**Tips:** Denne elektriske sparkesykkelen drives av en elektrisk motor. For din kjøresikkerhet starter ikke motoren før hastigheten når 5 km/t.

## Styring

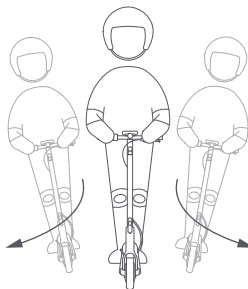

Vipp kroppen til styreretningen mens du dreier, og vri styret langsomt.

## De-akselerering, bremsing og parkering

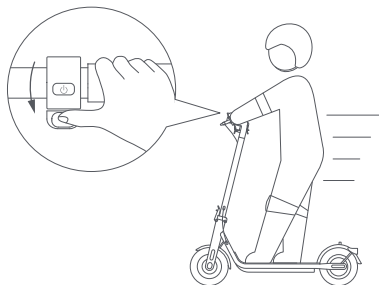

Slipp gasspedalen for å bremse ned, og klem bremsehåndtaket for en plutselig brems.

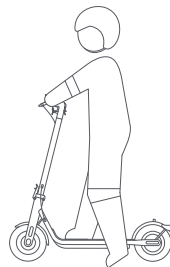

Når scooteren sakter ned eller stopper, sett en fot på bakken for å komme deg av scooteren. Sett ned støtten når du parkerer scooteren.

## PARKERINGSADVARSEL

- Ikke parker sparkesykkelen i en skråning.
- Forsikre deg om at støtten er plassert på en flat overflate og at sparkesykkelen er stabil nok til å stå alene før du forlater den.



**ADVARSEL:** For å unngå at andre bruker scooteren uten din tillatelse, kan du låse den når den er parkert.

## 8. Låse og låse opp scooteren din

Når scooteren er låst, låses motoren og alle ikonene på kontrollpanelet slukkes automatisk, bortsett fra Bluetooth-ikonet og låseikonet. Hvis scooteren befinner seg utenfor rekkevidden for Bluetooth-tilkobling, vil Bluetooth-ikonet og låseikonet slukkes.

Når scooteren er låst i appen, vil motoren låses og strømknappen vil ikke fungere. Hvis scooteren flyttes med makt, kan ikke forhjulet bevege seg normalt, og det vil ha en rullemotstand ledsaget av en lydalarm og et vibrasjonsvarsel på telefonen. Denne funksjonen kan ikke forhindre at scooteren blir stjålet, vennligst hold scooteren din trygg. Scooteren vil automatisk slå seg av etter 24 timer etter at den er låst, og den forblir låst når den slås på igjen. Trykk «Lås opp» i appen for å låse opp scooteren. Låsing av scooteren vil forbruke scooterens kraft, vennligst bruk denne funksjonen med omhu.



## Forholdsregler

**Merk:** Før du bruker produktet, må du lese nøye gjennom og følge følgende viktige sikkerhetsinformasjon.



⊗ Dette produktet kan kun brukes av én person, ikke bære andre samtidig.

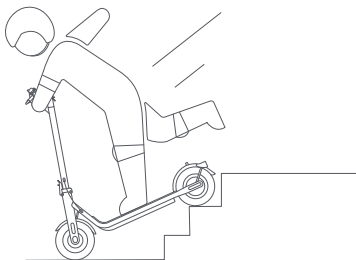

⊗ Ikke prøv å ri opp eller ned trapper, og prøv heller ikke å hoppe over hindringer.

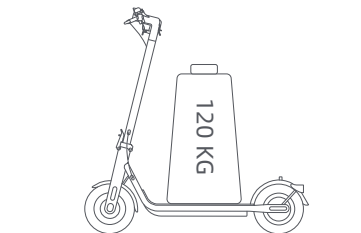

- ⊗ Ikke bruk dette produktet utover den maksimale belastningen (120 kg) som spesifisert av dette produktet.

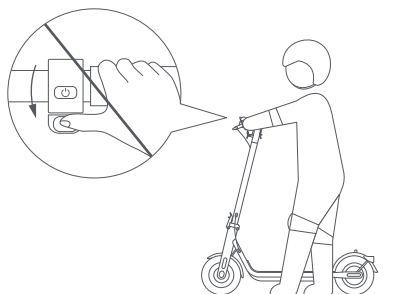

- ⊗ Ikke trykk på gasspedalen når du går langs scooteren.

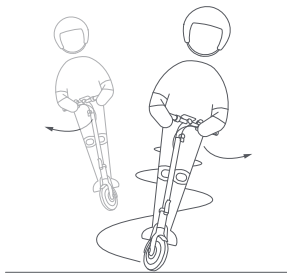

- ⊗ Ikke endre styreretningen brått ved høy hastighet.

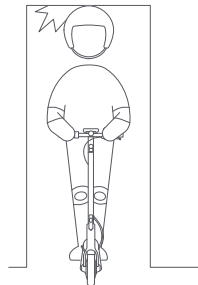

- ⊗ Unngå å treffe hodet på dørkarmen, heiser og andre hindringer.

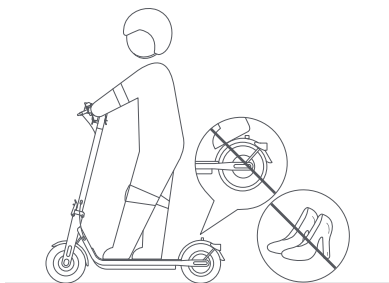

- ⊗ Vennligst ikke bruk høye hæler mens du kjører.  
Ikke hold føttene på den bakre gjørmebeskyttelsen.



- ⊗ Ikke bruk mobiltelefon eller bruk øretelefoner  
når du bruker scooteren.

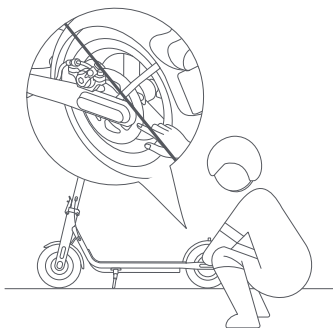

- ⊗ Ikke berør skivebremsen.

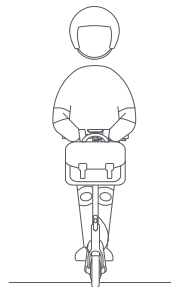

- ⊗ Ikke heng poser eller andre tunge ting på styret.





Vennligst ikke kjør i dårlig vær som regn, snø, tåke, hagl, og når veien er glatt eller isete. Hvis du støter på de ovennevnte situasjonene på veien, må du ikke gjøre en nødpause. Hold avstand og senk farten for å gå av. Du kan gå med scooteren eller brette den opp for transport.



Ikke gjør farlige handlinger under ridning, for eksempel å sykle med ett ben eller en hånd. Pass på at både ben og hender holdes på den elektriske scooteren.

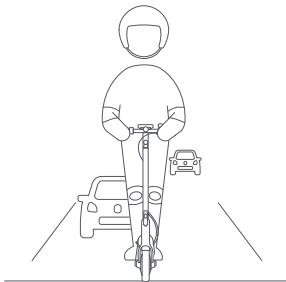

Med mindre annet er autorisert av lokale lover, er det forbudt og ulovlig å sykle på offentlige veier, motorveier og motorveier.



Ved ujevne veier eller andre dårlige veiforhold, vennligst senk farten i tide og kjør forsiktig, senk farten eller gå av kjøretøyet. Scooter er spesielle rideprodukter. Prøv å sykle på flate veier uten jettegryter.

## 9. Brette/brett ut og bær

Scooteren MÅ slås av før den foldes sammen.

### Brette

1. Hold i styret, trykk på sikkerhetslåsen og trekk ut hurtigtutløspaken. Vri deretter styret 90° med klokken og skyv hurtigtutløspaken innover.

2. Hold stammen, trykk på sikkerhetslåsen, trekk ut hurtigtutløspaken, og brett deretter stammen.

3. Juster spennen etter kroken og fest den sammen.

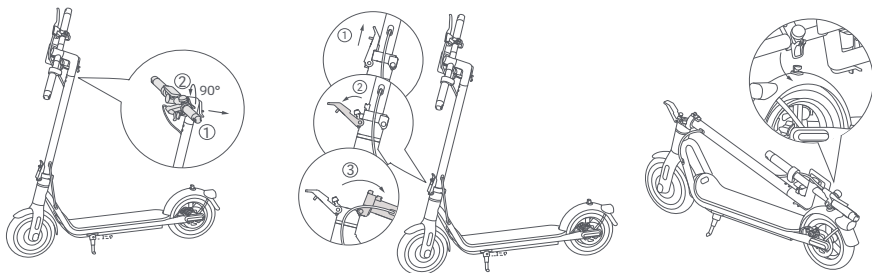

### Bære

Hold stammen med enten en hånd eller begge hender å bære.

### Brette

Trekk spennen oppover for å løse den fra kroken. Hold opp stammen, løft deretter sikkerhetslåsen og skyv hurtigtutløsningspaken innover til enden.

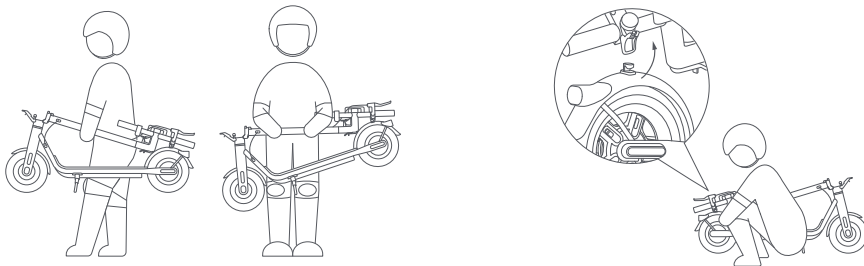

**Sikkerhetstips:** Når du løfter stammen på scooteren, må du ALDRI legge hendene mellom leddene, da det kan føre til alvorlige skader.

## 10. Pleie og vedlikehold

---

### Renhold

Under rengjøring må du kontrollere at scooteren er slått av, at ladekabelen er koblet fra og at gummiklaffen er lukket.

Tørk av hovedunderstellet med en myk, fuktig klut, og smuss som er vanskelig å fjerne, kan skrubbes med tannbørste. Tørk deretter av alle områder med en tørr klut.

### ADVARSEL!

- Ikke vask scooteren med høytrykksvannspray.
- Ikke rengjør scooteren med etsende rengjøringsmiddel, noe som vil skade scooterens ytre og indre struktur.

### Batteri

Lad alltid opp før du bruker batteriet til å forlenge batteriets levetid.

Når du sykler, lagrer eller lader, må du ikke overskride den angitte temperaturgrensen (se spesifikasjoner). Unnlattelse av å følge instruksjonene for bruk, lagring eller lading kan føre til batteriskade, manglende lading og ugyldig garanti.

Den fulladde scooteren har en omtrentlig standby-tid på 120-180 dager. Hvis den ikke brukes på lang tid, bør den belastes hver 30. Vær oppmerksom på standby-tiden for å forhindre irreversibel skade på batteriet forårsaket av ikke la ding

### ADVARSEL!

- Ikke bruk batteripakker av andre modeller eller merker, da det kan være en sikkerhetsrisiko.
- Bruk kun den originale batteriladeren for å unngå potensiell skade eller brann.
- Hvis batteriet er skadet eller gjennomvåt med vann, må du ikke lade eller fortsette å bruke det.
- Ikke ta ut batteriet. Fjerning av batteriet er komplisert, og feil drift kan påvirke driften av scooteren.

### Lagring

Hvis scooteren ikke skal brukes i en lengre periode, lad den helt, slå den av og oppbevar den på et kjølig, tørt sted. Lad opp scooteren minst annenhver måned for å forhindre batteriskade. Forsikre deg om at scooteren er slått av når den transporteres og oppbevares i originalemballasjen hvis mulig.

### ADVARSEL!

- Vennligst ikke la scooteren stå under varm sol eller alvorlig fuktig sted i lengre perioder.
- Vennligst ikke plasser sparkesykkelen i nærheten av brennbare materialer.
- Dette produktet inneholder et innebygd litiumbatteri og må kun transporteres når det er tillatt i henhold til lokale lover og forskrifter.

## Blås opp dekket

Sjekk dekktrykket hver måned, og pump opp dekkene hvis trykket er for lavt. Anbefalt dekktrykkverdi er 45-50 psi.

**ADVARSEL!** Dekkfjerning er veldig komplisert. Ikke fjern dekket selv. Feil bruk kan påvirke driften av scooteren. Ta kontakt med profesjonell støtte.

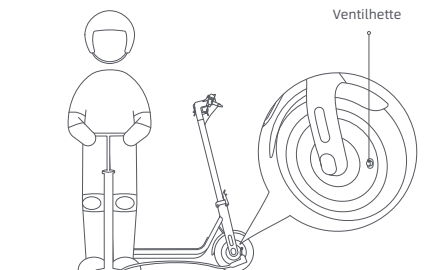

## Juster skivebremsen

Verktøy: 4 mm sekskantnøkkel (verktøyet må klargjøres av brukeren).

Forsikre deg om at scooteren er av og ikke lader før du gjør noen justeringer.

Trekk i bremsekabelens ende mens du justerer for å stramme kabelen. Hvis bremsen er for stram, bruker du verktøyet til å løsne skruen ved å dreie den mot klokken, trekke skivebremsetrekkerarmen utover og deretter stramme skruen. Hvis bremsen er for løs, bruker du verktøyet til å løsne skruen ved å dreie den mot klokken, skyve skivebremsetrekkerarmen forover og deretter stramme skruen.

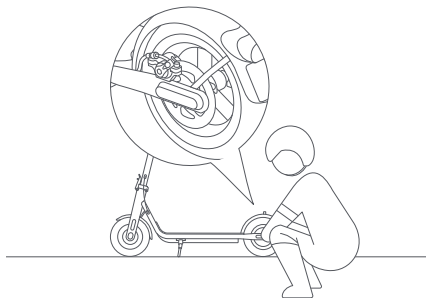

## Vedlikeholdsplan for sparkesykkel (anbefales):

Vedlikehold av scooteren regelmessig kan bidra til å holde scooteren ryddig og i god stand, unngå sikkerhetsrisikoer, minimere sammenbrudd, redusere forringelsen av scooteren og forlenge scooterens levetid.

Vare	Tjenesteobjekt	Handlinger	Hver måned	Hver tredje måned	Hver 500 km/6 måneder	Hvert 1000 km/1 år	Hvert 10000 km/3 år
Dekk	Dekktrykk	Blås opp dekket til trykket når 45-50 psi.	√		√	√	√
	Dekk slitebane slitasje	Kontroller om dekket er sprukket, deformert, slitt osv.			√	√	√
Skruer	Skruer på styrets montering	Stram skruen som forbinder styrets montering med stammeenheten (med det anbefalte dreiemomentet på $4,8 \pm 0,2$ N·m).		√	√	√	√
		Stram akseleratorskruen (med det anbefalte dreiemomentet på $1,6 \pm 0,1$ N·m).					
		Stram bremsehåndtaksskruen (med det anbefalte dreiemomentet på $5 \pm 0,2$ N·m).				√	√
	Skive Brems Caliper	Stram skruen som fester skivebremskaliperen (med det anbefalte dreiemomentet på $3,5 \pm 0,5$ N·m).			√	√	√

Vare	Tjenesteobjekt	Handlinger	Hver måned	Hver tredje måned	Hver 500 km/6 måneder	Hvert 1000 km/1 år	Hvert 10000 km/3 år
Funksjoner	Justering av bremsar	Forsikre deg om at scooteren er av og ikke lader før du gjør noen justeringer. 4 mm sekskantnøkkel, som verktøy (verktøyet må klargjøres av brukeren). Trek i bremsekabelens ende mens du justerer for å stramme kabelen. Notater: · Hvis bremsen er for stram, bruker du verktøyet til å løsne skruen ved å dreie den mot klokken, trekke skivebremsetrekkerarmen utover og deretter stramme skruen. Hvis bremsen er for løs, bruker du verktøyet til å løsne skruen ved å dreie den mot klokken, skyve skivebremsetrekkerarmen forover og deretter stramme skruen.			✓	✓	✓
	Lading	Lad scooteren ved en passende temperatur. Indikatoren på batteriladeren er rød når scooteren lades, og blir grønn når scooteren er fulladet. Kontrollpanelet viser ladestatusen samtidig under lading.			✓	✓	✓
	Styring	Drei styret 60° til venstre og høyre for å sikre at dreievinkelen er riktig og at styringen er fri for motstand og stagnasjon.				✓	✓
Viktige komponenter	Montering av batteri	Lad scooteren helt før du lar den stå ubrukt i lang tid, og slå den på for å lade hver 60.					✓

Hvis hjul, bremseklosser og andre utsatte deler er slitt eller skadet og må skiftes ut, må du kontakte kundeservice i tide.

# 11. Spesifikasjoner

Produkt	Navn	NAVEE elektrisk scooter			
	Modell	V40i-E	V40i-D	V50i-E	V50i-D
Dimensjoner	Kjøretøy: L × B × H (mm)[1]	1147 × 572 × 1158		1146 × 573 × 1156	
	Etter sammenlegging: L × B × H (mm)	1194 × 163 × 513		1194 × 163 × 514	
Nettvekt	Kjøretøyets nettvekt (kg)	17,7		18,3	
Rytter	Lastområde (kg)	25-120			
	Alder (år)	16-50			
	Kroppslengde (cm)	120-200			
Montert elektrisk sparkesykkel	Makshastighet (km/t)	25	20	25	20
	Generell rekkevidde (km)[2]	Om lag 40		Om lag 50	
	Maks klatrevinkel (%)	Om lag 18			
	Egnede overflater	Sement eller asfaltvei, med benker på mindre enn 1 cm eller sprekker smalere enn 3 cm.			
	Driftstemperatur (°C)	-10 til 40			
	Oppbevaringstemperatur (°C)	-20 til 45			
	IP-klassifisering	IPX5			
	Ladetid (h)	Om lag 6		Om lag 8	
Batteripakke	Modell	T2208-BA3A		T2211-BA4A	
	Merkespennning (VDC)	36			
	Maks ladespennning (VDC)	42			
	Energimerking (Wh)	275,4		367,2	
	Intelligent batteristyringssystem	beskyttelse mot overoppheting, kortslutning, overstrøm, overutladning og overladning			
	Normalt ladetemperaturområde (°C)	0 til 40			
Hjulmotor	Merkeytelse (Ah)	7,65		10,2	
	Merkeeffekt (kW; W)	0,35; 350			
Batterilader	Modell[3]	LI-0554200130NA			
	Utgangseffekt (kW; W)	0,0533; 53,3			
	Inngang	100-240 V~ 50-60 Hz			
	Maks utgangspennning (VDC)	42,0			
	Merkespennning (VDC: A)	41,0; 1,3			
Dekk	For- og bakhjul	10-tommers pneumatiske dekk			
Bluetooth	Frekvensbånd	2,4000-2,4835 GHz			
	Maks. Hf-effekt (dBm)	8			

[1] Kjøretøyhøyde: fra bakken til toppen av sparkesykkelen.

[2] Generelt område: målt når det ikke er noen vind og ved 25 °C, sparkesykkelen er fulladet til å kjøre med en konstant hastighet på 15 km/t på en flat overflate med en last på 75 kg.

[3] For å lade opp batteriet bruk kun laderen som følger med i pakken. Se laderparametre i Spesifikasjoner.

## 12. Varemerke og juridisk erklæring

**NAVEE** er et registrert varemerke for Suzhou Brightway Ltd., og alle rettigheter er forbeholdt.

## 13. Sikkerhetsadvarsel



Fare!  
Les brukerhåndboken før bruk.



ADVARSEL!  
Les nøye og ta vare på den for fremtidig bruk.



ADVARSEL  
Varm overflate



Må ikke utsettes for fuktighet



Lys



SMPS med kortslutningssikker sikkerhetsisolasjonstransformator (innebygd eller ikke innebygd)



SMPS (strømforsyningsenhet med brytermodus)



Miniatyrsikring med tidsforsinkelse, der X er symbolet for tid/strømkarakteristikken i henhold til IEC 60127.



ADVARSEL!  
Kun for innendørs bruk (for laderen).



ADVARSEL  
Apparat i klasse II



ADVARSEL  
Skarpe kanter



≤5000m

Laderen er beregnet for bruk i høyder som ikke overstiger 5000 m.



Styrelys



Likestrøm



Vaihtovirta



Polaritet på laderens utgang, senter positiv



## 14. Feilsøking

Feilkoder	Grunner	Løsninger
10	Feil i instrumentbrættet	Ta kontakt med ettersalgsservice i tide for deteksjon og reparasjon.
11/12/28/29/40	Feil i controlleren	
14	Feil på hurtigvalg	Kontroller at gasspedalen er tilbake til sin posisjon, ellers kan den ikke kjøre normalt.
		Ta kontakt med ettersalgsservice i tide for deteksjon og reparasjon hvis gasspedalledningsnettet er løst eller skadet.
15	Bremsesvikt	Kontroller at bremsespaken er tilbake i sin posisjon, ellers kan den ikke gå normalt.
		Hvis ledningen til bremsespaken løsner eller blir skadet, må du kontakte kundeservice for inspeksjon og reparasjon umiddelbart.
18	Motorisk svikt	Ta kontakt med ettersalgsservice i tide for deteksjon og reparasjon.
50	Batteripakke over temperatur	La scooteren kjøle seg ned, og ikke bruk den før temperaturen har gått tilbake til normal.

## 15. Sertifiseringer

### Direktivet for begrenning av farlige stoffer (RoHS)

Dette produktet fra Brightway Innovation Intelligent Technology (Suzhou) Co., Ltd., med inkluderte deler (kabler, ledninger osv.) oppfyller begrensningene for bruk av visse farlige stoffer i elektrisk og elektronisk utstyr 2011/65/EU vedlegg II og dets endringsdirektiv (EU) 2015/863.

### EU-samsvarserklæring



Denne enheten oppfyller EU-kravene til begrenning av eksponering for allmennheten for elektromagnetiske felt gjennom helsebeskyttelse. Herved erklærer Brightway Innovation Intelligent Technology (Suzhou) Co., Ltd. at radioutstyrstypen V40i-E, V40i-D, V50i-E og V50i-D er i samsvar med direktiv 2014/53/EU og 2006/42/EC. Den fullstendige teksten i EUs samsvarserklæring er tilgjengelig på følgende Internett-adresse: [www.naveetech.com](http://www.naveetech.com)

### EU-samsvarserklæring Batterigjenvinningsinformasjon for EU



Batterier eller emballasjen til batteriene er merket i samsvar med EU-direktivet 2006/66/EC og endringer 2013/56/EU med hensyn til batterier og akkumulatører samt kasserte batterier og akkumulatører. Direktivet fastsetter rammeverket for returnering og resirkulering av brukte batterier og akkumulatører som gjelder over hele EU. Denne merkingen brukes for ulike batterier for å angi at batteriet ikke skal kastes, men resirkuleres ved endt levetid i henhold til direktivet.

I samsvar med EU-direktivet 2006/66/EC og endringer 2013/56/EU er batterier og akkumulatører merket for å angi at de skal samles inn separat og resirkulert ved endt levetid. Merket på batteriet kan også inkludere et kjemisk symbol for metallet som inngår i batteriet (Pb for bly, Hg for kvikksølv og Cd for kadmium). Brukere av batterier og akkumulatører må ikke kaste batteriene og akkumulatører som usortert husholdningsavfall, men bruke returordninger beregnet for forbrukere for retur, resirkulering og behandling av batterier og akkumulatører. Det er viktig at kundene bidrar til å minimere batterienes og akkumulatorenes mulige påvirkning på miljøet og menneskers helse på grunn av farlige innholdsstoffer.

Før kassering av elektrisk og elektronisk utstyr (EEE) sammen med husholdningsavfallet eller på gjenvinningsanlegg, må brukeren av utstyr som inneholder batterier og/eller akkumulatører fjerne batteriene og akkumulatorene for separat behandling.

### Kassering av elektrisk og elektronisk utstyr (WEEE)



Alle produkter som bærer dette symbolet er elektrisk og elektronisk avfall (WEEE som i direktiv 2012/19/EU) som ikke skal blandes med usortert husholdningsavfall. I stedet bør du beskytte menneskers helse og miljø ved å overlevere e-avfallet til et utpekt innsamlingssted for resirkulering av elektrisk og elektronisk utstyr, oppnevnt av myndighetene eller lokale myndigheter. Riktig avhending og resirkulering vil bidra til å forhindre potensielle negative konsekvenser for miljøet og menneskers helse. Ta kontakt med installatøren eller lokale myndigheter for mer informasjon om stedet samt vilkår og betingelser for slike innsamlingspunkter.

## 16. Garanti

---

Hvis produktet er innenfor garantiperioden fra kjøpsdatoen, vil vi reparere, erstatte eller returnere det gratis hvis det er bekreftet av produsenten eller forhandleren at det er feil eller skadet på grunn av kvalitetsfeil under normal bruk. Med mindre annet er spesifisert i relevante lover, kan produktet eller komponenten som brukes til utskifting, ikke være ny, men fungerer likevel bra og tilsvarer i det minste det opprinnelige produktet eller komponenten i funksjon. Garantiperioden beregnes fra den første kjøpsdatoen for produktet, underlagt fakturadatoen. Hvis det ikke foreligger gyldig faktura, skal garantiperioden beregnes fra produksjonsdato pluss tre måneder. Hvis fakturadatoen er senere enn den faktiske leveringsdatoen for produktet, skal garantiperioden beregnes fra den faktiske leveringsdatoen. De reparerte eller erstattede produktene skal fortsatt nyte godt av garantien for resten av garantiperioden, men ikke mindre enn tretti (30) dager. For garantisøknad, vennligst kontakt produsenten eller distributøren av produktet og følg instruksjonene. Når du søker om garanti, skal en nøyaktig, fullstendig og tydelig gyldig salgsfaktura oppgis. Garantien ovenfor gjelder ikke for feil, funksjonsfeil eller skade forårsaket av: (a) misbruk, misbruk eller feil transport, vedlikehold eller lagring, for eksempel, men ikke begrenset til bruk, lagring eller vedlikehold under feil temperatur, fuktighet eller andre ukorrekte miljøforhold; (b) force majeure eller ulykker, nettverks- eller strømrbrudd og andre årsaker utenfor vår rimelige kontroll; (c) reparasjon eller fjerning uten tillatelse fra produsenten; (d) måten skaden er forårsaket av tredjepartsprodukter eller -tjenester på; (e) andre formål enn de som produktet er utpekt eller beregnet på; (f) bruk av produktet i strid med produktinstruksjonene; (g) bruke produktet til kommersielle formål; eller (h) den akkumulerte kjørelengden registrert av scooter kroppen har oversteg 2000 km. Normal slitasje eller aldring, riper, slitasje og problemer forårsaket av bruk av belegg, løsemidler eller andre kjemikalier under generell bruk av produktet, faller ikke innenfor garantien. Hvis den originale identifikasjonsetiketten til produktet endres eller skades, vil denne garantien være ugyldig. Integriteten og fullstendigheten til produktene og de vedlagte materialene er ikke innenfor garantiens omfang. Du bør inspisere produktene på stedet når du mottar dem og umiddelbart protestere mot eventuelle konstaterte avvik / er. Garantierklæringen ovenfor gjelder for våre produkter. Denne garantien gir spesifikke juridiske rettigheter og andre rettigheter du måtte ha i henhold til loven. Ingenting i dette dokumentet påvirker dine rettigheter på en måte som ikke er utsatt for utelukkelse eller begrensning i samsvar med loven.

## Garantiinformasjon for produktet:

Dette produktet er det samme som alle mekaniske deler. Scooteren tåler høy belastning og slitasje. Ulike materialer og komponenter (scooterens maskineri, aksel) kan reagere forskjellig på slitasje eller trethet. Hvis komponenten har nådd forventet levetid, kan de bryte plutselig og forårsake risiko for skade. Hvis det oppdages noe problem, må du reparere og bytte ut delene i tide. Hvis det er sprekker, riper og misfarging i området under høy belastning, indikerer det at komponenten har overskredet levetiden. Ta kontakt med produsenten eller forhandleren for å bytte ut komponenten så snart som mulig.

Navee tilbyr garantiservice i henhold til lokale forskrifter, men ulike deler har forskjellige garantiperioder. For detaljer, vennligst kontakt den offisielle Navee eller lokale forhandleren.

## Garantikort

Når du kjøper produktet, anbefaler vi at du tydelig fyller ut følgende informasjon og fester salgseplet for å beskytte dine legitime rettigheter og interesser:

Brukerens informasjon	Fullt navn		E-post
	Postadresse		
	Kontakt nummer		Postnummer
Produkt informasjon	Navn på produktet		Salgsdato
	Produktmodell		Faktura nummer
Informasjon om leverandør	Navn		Kontakt nummer
	Adresse		Postnummer

### Notat:

- (1) Dette skjemaet skal bekreftes av selgerens segl.
- (2) For produkter som gjelder for relevante "tre garantier" -forskrifter, tilsvarer dette garantikortet "tre garantisertifikat".
- (2) Vedlikeholdsjournalen er underlagt kupongen utstedt av den autoriserte serviceorganisasjonen. Vennligst oppbevar den på et trygt sted etter at du har søkt om service.

# Batterilader

## ADVARSEL

1. Laderen er kun beregnet for innendørs bruk. Ikke utsett den for regn eller snø.
2. Må ikke brukes til ikke-oppladbare batterier, da de kan bli overopphetet og gå i stykker.
3. Misbruk av andre typer batterier kan føre til at de sprekker og forårsaker personskader.
4. Batterier må ikke brennes, demonteres eller kortsluttes.
5. Hvis ytelsen til batteriene reduseres betydelig, er det på tide å bytte ut batteriene.
6. Oppbevar laderen på et kjølig og tørt sted når den ikke er i bruk.
7. Koble fra strømforsyningen før du kobler til eller fra batteriet.
8. Eksplosive gasser. Unngå flammer og gnister. Sørg for tilstrekkelig ventilasjon under lading.
9. Under lading må batteriet plasseres i et godt ventilert område.
10. Hold elektriske apparater utilgjengelig for barn og personer med nedsatt funksjonsevne. Ikke la dem bruke apparatene uten tilsyn.
11. Dette apparatet er ikke beregnet på å brukes av personer (inkludert barn) med reduserte fysiske, sensoriske eller mentale evner eller manglende erfaring og kunnskap, med mindre de har fått tilsyn eller instruksjoner om bruk av apparatet av en person som er ansvarlig for deres sikkerhet.
12. Dette apparatet kan brukes av barn fra 8 år og oppover og personer med reduserte fysiske, sensoriske eller mentale evner eller mangel på erfaring og kunnskap hvis de har fått tilsyn eller instruksjon om bruk av apparatet på en sikker måte og forstår farene som er involvert. Barn skal ikke leke med apparatet. Rengjøring og brukervedlikehold skal ikke utføres av barn uten tilsyn.
13. Den utvendige fleksible kablen eller ledningen til denne transformatoren kan ikke byttes ut; hvis ledningen er skadet, skal transformatoren kasseres.
14. Hvis tilførselsledningen er skadet, må den erstattes med en spesiell ledning eller enhet som er tilgjengelig fra produsenten eller dennes serviceagent.

## Instruksjoner for lading

1. Koble laderen direkte til en strømkilde. Bruk aldri skjøteledning.
2. Laderen kan bare lade litium-ion-batterier LI-0554200130NA.
3. Unngå omvendt lading.
4. Laderen er ikke beregnet for lading av bilbatterier.

# Batteripakke

## ADVARSEL

1. Ikke demonter, åpne eller makulere sekundærceller eller batterier.
2. Hold batteriene utilgjengelig for barn. Bruk av batterier av barn bør overvåkes. Hold spesielt små batterier utilgjengelig for små barn.
3. Oppsøk lege umiddelbart hvis en celle eller et batteri har blitt svelget.
4. Ikke utsett celler eller batterier for varme eller id. Unngå oppbevaring i direkte sollys.
5. Ikke kortslutt en celle eller et batteri. Ikke oppbevar celler eller batterier tilfeldig i en eske eller skuff der de kan kortslutte hverandre eller bli kortsluttet av andre metallgjenstander.
6. Ikke ta ut celler eller batterier fra originalemballasjen før de skal brukes.
7. Ikke utsett celler eller batterier for mekaniske støt.
8. Hvis en celle skulle lekke, må væsken ikke komme i kontakt med hud eller øyne. Hvis du kommer i kontakt med væsken, må du vaske det berørte området med store mengder vann og oppsøke lege.
9. Ikke bruk andre ladere enn de som er spesifikt beregnet for bruk sammen med utstyret.
10. Vær oppmerksom på pluss- (+) og minusmerkene (-) på cellen, batteriet og utstyret, og sørg for korrekt bruk.
11. Ikke bruk celler eller batterier som ikke er beregnet for bruk sammen med utstyret.
12. Ikke bland celler av forskjellig fabrikat, kapasitet, størrelse eller type i en enhet.
13. Kjøp alltid det batteriet som produsenten av enheten anbefaler for utstyret.
14. Hold celler og batterier rene og tørre.
15. Tørk av celle- eller batteripolene med en ren, tørr klut hvis de blir skitne.
16. Sekundære celler og batterier må lades før bruk. Bruk alltid riktig lader, og se produsentens instruksjoner eller utstyrshåndboken for riktige ladeinstruksjoner.
17. Ikke la et batteri stå på lading over lengre tid når det ikke er i bruk.
18. Etter lengre tids lagring kan det være nødvendig å lade og utlade cellene eller batteriene flere ganger for å oppnå maksimal ytelse.
19. Ta vare på den opprinnelige produktlitteraturen for fremtidig bruk.
20. Bruk cellen eller batteriet kun til det formålet det er beregnet på.
21. Ta om mulig batteriet ut av utstyret når det ikke er i bruk.
22. Kast det på riktig måte.

